

FIAT DUCATO

Výbava a technické specifikace



Technické specifikace

Motor		100 Multijet 16v
Počet válců, uspořádání		4 v řadě, vpředu napříč
Zdvihový objem (cm ³)		2198
Kompresní poměr		17,5:1
Max. výkon kW (k), při ot./min.		74 (100)/2900
Max. točivý moment: Nm (kgm) při ot./min.		250 (25,5)/1500
Emisní norma		Euro 4
Rozvod		2 OHC (řetěz)
Dodávka paliva		elektronicky řízené přímé vstřikování typu Common Rail Multijet s turbokompresorem a mezichladičem
Zapalování		kompresí
Převodovka		
Náhon		přední
Spojka		jednokotoučová s hydraulickým vypínacím ložiskem
Převodovka: počet rychlostních stupňů		5 + ZP
Převodové poměry	1.	3,727 : 1
	2.	1,952 : 1
	3.	1,290 : 1
	4.	0,875 : 1
	5.	0,647 : 1
	6.	-
	ZP	3,154 : 1
Koncový redukční převod		4,933 : 1 (74/15)
Řízení		
Typ		hřebenové s hydraulickým posilovačem
Průměr zatáčení (mezi obrubníky)		Krátký rozvor 11,6 m – Střední rozvor 12,46 m – Dlouhý rozvor 14,28
Brzdová soustava – K (kotoučové)		
Typ		dva nezávislé okruhy; přední a zadní kotoučové brzdy, ABS a zadní elektronický regulátor brzd
Přední: \varnothing mm		K 280 ventilované
Zadní: \varnothing mm		K 280
Brzdový posilovač: \varnothing		11"
Zavěšení kol		
Přední		nezávislé typu McPherson, s kyvnými rameny, vinutými pružinami, teleskopickými tlumiči a s
Zadní		s tuhou nápravou a podélnými parabolickými listovými pery, teleskopickými tlumiči, bočními
Kola		
Pneumatiky		215/70 R 15 (225/70 R 15 alternativně). Maxi: 215/75 R 16 (225/75 R 16 alternativně), Mini:
Elektrická soustava (12 V)		
Kapacita baterie (Ah)		95
Objemy – hmotnosti		
Max. hmotnost přípojného vozidla brzděného (kg)		min 2000 (dle verze)
Max. hmotnost přípojného vozidla nebrzděného (kg)		750
Objem palivové nádrže (l)		90
Výkony		
Max. rychlost* (km/h)		130 ÷ 140

* Maximální a minimální hodnoty se liší podle modelu a provedení.

Fiat doporučuje produkty značky



motorové oleje SELENIA; chladicí kapalinu PARAFU; funkční kapaliny TUTELA.

120 Multijet 16v	160 Multijet Power 16v
4 v řadě, vpředu napříč	4 v řadě, vpředu napříč
2287	2999
19:1	19:1
88 (120) 3600	115 (157) 3500
320 (32,6) 2000	400 (40,7) 1700
Euro 4 + DPF (na vyžádání)	Euro 4 + DPF (na vyžádání)
2 OHC (ozubený řemen)	2 OHC (řetěz)
elektronicky řízené přímé vstřikování typu Common Rail Multijet s turbokompresorem a mezichladičem	elektronicky řízené přímé vstřikování typu Common Rail Multijet s turbokompresorem a mezichladičem
kompresí	kompresí
přední	přední
jednokotoučová s hydraulickým vypínacím ložiskem	jednokotoučová s hydraulickým vypínacím ložiskem
6 + ZP	6 + ZP
3,727 : 1	4,167 : 1
1,952 : 1	2,350 : 1
1,290 : 1	1,462 : 1
0,875 : 1	0,955 : 1
0,673 : 1	0,695 : 1
0,585 : 1	0,552 : 1
4,083 : 1	4,083 : 1
4,222 : 1 (76/18)	4,222 : 1 (76/18)
5,231 : 1 (68/13) Maxi	4,563 : 1 (73/16) Maxi
hřebenové s hydraulickým posilovačem	hřebenové hydraulické s posilovačem s proměnným účinkem (Servotronic)
regulátor brzdného účinku (EBD)	
K 280 ventilované K 300 ventilované Maxi	K 280 ventilované K 300 ventilované Maxi
K 280	K 280
11"	11"
tlumiči a stabilizační tyči	
tlumiči, bočními pružnými dorazy a stabilizační tyči	
Minibus: 225/75 R 16	
95	110
min 2500 (dle verze)	min 2500 (dle verze)
750	750
90	90
145 ÷ 155	155 ÷ 165

VERZE PRO PŘEPRAVU NÁKLADU

Dodávky a dodávky prosklené*** rozvor 3000 L1

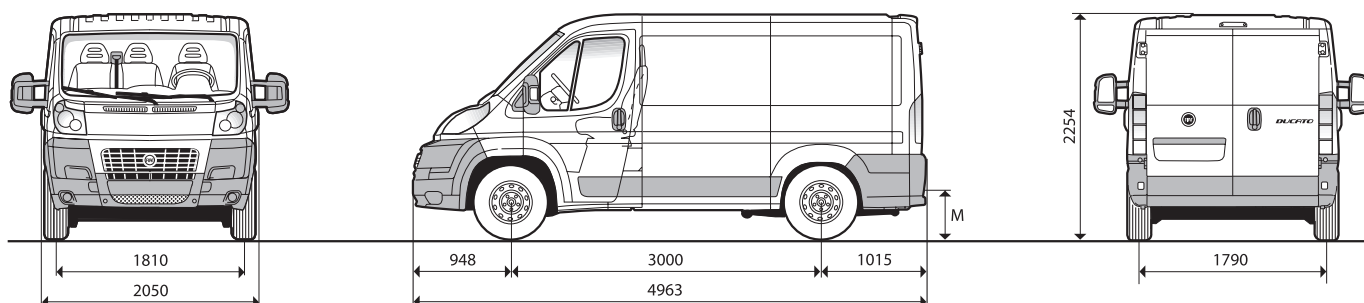

Rozměry mm

	Dodávky 30	Dodávky 33	Dodávky 35
Rozvor	3000	3000	3000
Maximální délka	4963	4963	4963
Maximální šířka	2050	2050	2050
Přední rozchod kol	1810	1810	1810
Zadní rozchod kol	1790	1790	1790
Maximální výška (v pohot. stavu)	2254	2254	2254
Přední převis	948	948	948
Zadní převis	1015	1015	1015
Zadní dveře			
Šířka	1562	1562	1562
Výška	1520	1520	1520
Boční dveře			
Šířka	1075	1075	1075
Výška	1485	1485	1485
Nákladový prostor			
Délka	2670	2670	2670
Šířka	1870	1870	1870
Šířka mezi podběhy	1422	1422	1422
Výška	1662	1662	1662
M Výška nákladové hrany (v pohot. stavu)	535	535	535

Objem 8 m³

	Dodávky 30 výška střešky H1			Dodávky 33 výška střešky H1			Dodávky 35 výška střešky H1		
	100 Multijet	120 Multijet	160 Multijet	100 Multijet	120 Multijet	160 Multijet	100 Multijet	120 Multijet	160 Multijet
Hmotnost vozidla* (kg)	1845	1860	1910	1845	1860	1910	1845	1860	1910
Nosnost** (kg)	1155	1140	1090	1455	1440	1390	1655	1640	1590
Max. přípustná tech. hmotnost (kg)	3000	3000	3000	3300	3300	3300	3500	3500	3500
Max. rychlost (km/h)	140	155	165	140	155	165	140	155	165
Max. hmotnost přípoj. voz. brzděného (kg)	2000	2500	2500	2000	2500	2500	2000	2500	2500
Celková max. hmotnost soupravy (kg)	5000	5500	5500	5300	5800	5800	5500	6000	6000
Objednací kód vozu****	250.0L1	250.0L2	250.0L3	250.4L1	250.4L2	250.4L3	250.9L1	250.9L2	250.9L3

Vysvětlivky:

(L1) – krátký rozvor, (L2) – střední rozvor, (L3) – dlouhý rozvor, (L4) – dlouhý rozvor s prodlouženým zadním převisem
(H1) – nízká střeška 2254 mm, (H2) – střední střeška 2522 mm, (H3) – vysoká střeška 2760 mm

* Pohotovostní hmotnost s náplněmi, rezervním kolem, nářadím a příslušenstvím

** Včetně řidiče

*** Pro prosklené dodávky platí stejné hodnoty jako pro dodávky. Prosklené dodávky jsou určeny pouze pro přestavby (např. na sanitní vozy)

**** Netýká se prosklených dodávek

VERZE PRO PŘEPRAVU NÁKLADU

Dodávky a dodávky prosklené*** rozvor 3450 L2

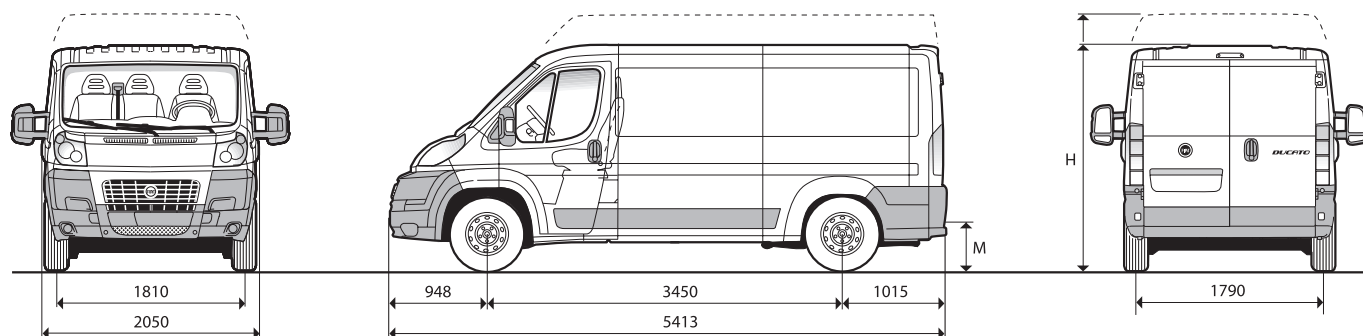

Rozměry mm	Dodávky 30		Dodávky 33		Dodávky 35	
	Výška střešy H1	Výška střešy H2	Výška střešy H1	Výška střešy H2	Výška střešy H1	Výška střešy H2
Rozvor	3450	3450	3450	3450	3450	3450
Maximální délka	5413	5413	5413	5413	5413	5413
Maximální šířka	2050	2050	2050	2050	2050	2050
Přední rozchod kol	1810	1810	1810	1810	1810	1810
Zadní rozchod kol	1790	1790	1790	1790	1790	1790
H Maximální výška (v pohotov. stavu)	2254	2524	2254	2524	2254	2524
Přední převis	948	948	948	948	948	948
Zadní převis	1015	1015	1015	1015	1015	1015
Zadní dveře						
Šířka	1562	1562	1562	1562	1562	1562
Výška	1520	1790	1520	1790	1520	1790
Boční dveře						
Šířka	1250	1250	1250	1250	1250	1250
Výška	1485	1755	1485	1755	1485	1755
Nákladový prostor						
Délka	3120	3120	3120	3120	3120	3120
Šířka	1870	1870	1870	1870	1870	1870
Šířka mezi podběhy	1422	1422	1422	1422	1422	1422
Výška	1662	1932	1662	1932	1662	1932
M Výška nákladové hrany (v pohot. stavu)	540	540	540	540	540	540

Objem 10 m ³	Dodávky 30 výška střešy H1			Dodávky 33 výška střešy H1			Dodávky 35 výška střešy H1		
	100 Multijet	120 Multijet	160 Multijet	100 Multijet	120 Multijet	160 Multijet	100 Multijet	120 Multijet	160 Multijet
Motor	100 Multijet	120 Multijet	160 Multijet	100 Multijet	120 Multijet	160 Multijet	100 Multijet	120 Multijet	160 Multijet
Hmotnost vozidla* (kg)	1885	1900	1950	1885	1900	1950	1885	1900	1950
Nosnost** (kg)	1115	1100	990	1415	1400	1350	1615	1600	1550
Max. přípustná tech. hmotnost (kg)	3000	3000	2960	3300	3300	3300	3500	3500	3500
Max. rychlost (km/h)	140	155	165	140	155	165	140	155	165
Max. hmotnost přípoj. voz. brzděného (kg)	2000	2500	2500	2000	2500	2500	2000	2500	2500
Celková max. hmotnost soupravy (kg)	5000	5500	5500	5300	5800	5800	5500	6000	6000
Objednávací kód vozu****	250.1L1	250.1L2	250.1L3	250.5L1	250.5L2	250.5L3	250.AL1	250.AL2	250.AL3

Objem 11,5 m ³	Dodávky 30 výška střešy H2			Dodávky 33 výška střešy H2			Dodávky 35 výška střešy H2		
	100 Multijet	120 Multijet	160 Multijet	100 Multijet	120 Multijet	160 Multijet	100 Multijet	120 Multijet	160 Multijet
Motor	100 Multijet	120 Multijet	160 Multijet	100 Multijet	120 Multijet	160 Multijet	100 Multijet	120 Multijet	160 Multijet
Hmotnost vozidla* (kg)	1910	1925	1975	1910	1925	1975	1910	1925	1975
Nosnost** (kg)	1090	1075	965	1390	1375	1325	1590	1575	1525
Max. přípustná tech. hmotnost (kg)	3000	3000	2960	3300	3300	3300	3500	3500	3500
Max. rychlost (km/h)	135	150	160	135	150	160	135	150	160
Max. hmotnost přípoj. voz. brzděného (kg)	2000	2500	2500	2000	2500	2500	2000	2500	2500
Celková max. hmotnost soupravy (kg)	5000	5500	5500	5300	5800	5800	5500	6000	6000
Objednávací kód vozu****	250.1G1	250.1G2	250.1G3	250.5G1	250.5G2	250.5G3	250.AG1	250.AG2	250.AG3

* Pohotovostní hmotnost s náplněmi, rezervním kolem, nářadím a příslušenstvím

** Včetně řidiče

*** Pro prosklené dodávky platí stejné hodnoty jako pro dodávky. Prosklené dodávky jsou určeny pouze pro přestavby (např. na sanitní vozy)

**** Netýká se prosklených dodávek

VERZE PRO PŘEPRAVU NÁKLADU

Dodávky rozvor 3450 L2 Maxi

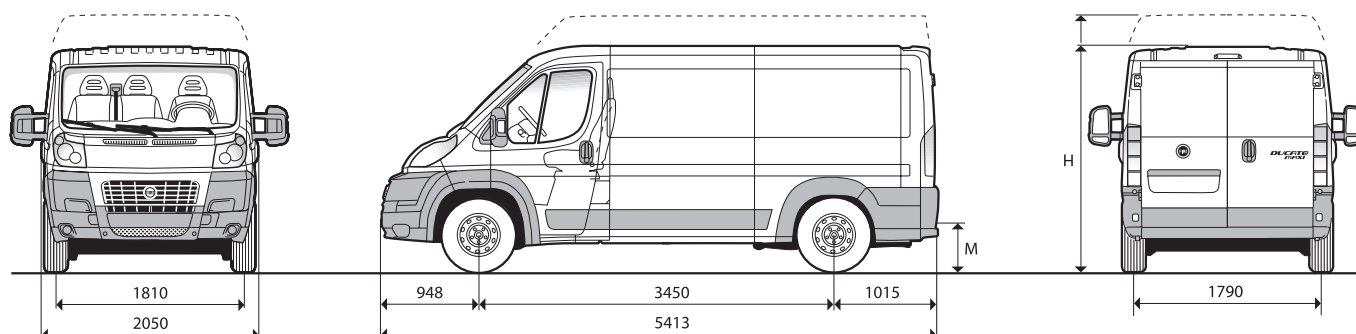

Rozměry mm	Dodávky Maxi 35		Dodávky Maxi 40	
	Výška střechy H1	Výška střechy H1	Výška střechy H2	Výška střechy H2
Rozvor	3450	3450		3450
Maximální délka	5413	5413		5413
Maximální šířka	2050	2050		2050
Přední rozchod kol	1810	1810		1810
Zadní rozchod kol	1790	1790		1790
H Maximální výška (v pohot. stavu)	2254	2254		2524
Přední převis	948	948		948
Zadní převis	1015	1015		1015
Zadní dveře				
Šířka	1562	1562		1562
Výška	1520	1520		1790
Boční dveře				
Šířka	1250	1250		1250
Výška	1485	1485		1755
Nákladový prostor				
Délka	3120	3120		3120
Šířka	1870	1870		1870
Šířka mezi podběhy	1422	1422		1422
Výška	1662	1662		1932
M Výška nákladové hrany (v pohot. stavu)	550	550		550

Objem 10 m ³	Dodávky Maxi 35 výška střechy H1	
	120 Multijet	160 Multijet
Motor	120 Multijet	160 Multijet
Hmotnost vozidla* (kg)	1940	1990
Nosnost** (kg)	1560	1510
Max. přípustná tech. hmotnost (kg)	3500	3500
Max. rychlost (km/h)	155	165
Max. hmotnost přípoj. voz. brzděného (kg)	3000	3000
Celková max. hmotnost soupravy (kg)	6500	6500
Objednávací kód vozu	251.AL2	251.AL3

Objem 11,5 m ³	Dodávky Maxi 35 výška střechy H2		Dodávky Maxi 40 výška střechy H2	
	120 Multijet	160 Multijet	120 Multijet	160 Multijet
Motor	120 Multijet	160 Multijet	120 Multijet	160 Multijet
Hmotnost vozidla* (kg)	1965	2015	2010	2060
Nosnost** (kg)	1535	1485	1995	1945
Max. přípustná tech. hmotnost (kg)	3500	3500	4005	4005
Max. rychlost (km/h)	150	160	150	160
Max. hmotnost přípoj. voz. brzděného (kg)	3000	3000	2500	2500
Celková max. hmotnost soupravy (kg)	6500	6500	6505	6505
Objednávací kód vozu	251.AG2	251.AG3	251.FG2	251.FG3

* Pohotovostní hmotnost s náplněmi, rezervním kolem, nářadím a příslušenstvím

** Včetně řidiče

VERZE PRO PŘEPRAVU NÁKLADU

Dodávky rozvor 4035 L3

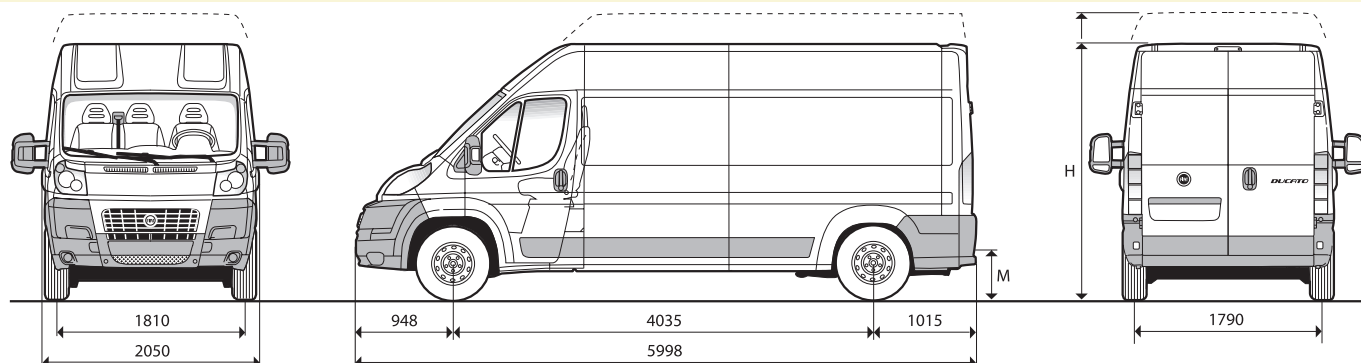

Rozměry mm	Dodávky 33		Dodávky 35	
	Výška střeby H2	Výška střeby H3	Výška střeby H2	Výška střeby H3
Rozvor	4035	4035	4035	4035
Maximální délka	5998	5998	5998	5998
Maximální šířka	2050	2050	2050	2050
Přední rozchod kol	1810	1810	1810	1810
Zadní rozchod kol	1790	1790	1790	1790
H Maximální výška (v pohot. stavu)	2524	2764	2524	2764
Přední převis	948	948	948	948
Zadní převis	1015	1015	1015	1015
Zadní dveře				
Šířka	1562	1562	1562	1562
Výška	1790	2030	1790	2030
Boční dveře				
Šířka	1250	1250	1250	1250
Výška	1755	1755	1755	1755
Nákladový prostor				
Délka	3705	3705	3705	3705
Šířka	1870	1870	1870	1870
Šířka mezi podběhy	1422	1422	1422	1422
Výška	1932	2172	1932	2172
M Výška nákladové hrany (v pohot. stavu)	545	545	545	545

Objem 13 m ³	Dodávky 33 výška střeby H2			Dodávky 35 výška střeby H2		
	100 Multijet	120 Multijet	160 Multijet	100 Multijet	120 Multijet	160 Multijet
Motory	100 Multijet	120 Multijet	160 Multijet	100 Multijet	120 Multijet	160 Multijet
Hmotnost vozidla* (kg)	1960	1975	2025	1960	1975	2025
Nosnost** (kg)	1340	1325	1155	1540	1525	1475
Max. přípustná tech. hmotnost (kg)	3300	3300	3180	3500	3500	3500
Max. rychlost (km/h)	135	150	160	135	150	160
Max. hmotnost přípoj. voz. brzděného (kg)	2000	2500	2500	2000	2500	2500
Celková max. hmotnost soupravy (kg)	5300	5800	5800	5500	6000	6000
Objednávací kód vozu	250.6G1	250.6G2	250.6G3	250.BG1	250.BG2	250.BG3

Objem 15 m ³	Dodávky 33 výška střeby H3			Dodávky 35 výška střeby H3		
	100 Multijet	120 Multijet	160 Multijet	100 Multijet	120 Multijet	160 Multijet
Motory	100 Multijet	120 Multijet	160 Multijet	100 Multijet	120 Multijet	160 Multijet
Hmotnost vozidla* (kg)	1985	2000	2050	1985	2000	2050
Nosnost** (kg)	1315	1300	1130	1515	1500	1450
Max. přípustná tech. hmotnost (kg)	3300	3300	3180	3500	3500	3500
Max. rychlost (km/h)	130	145	155	130	145	155
Max. hmotnost přípoj. voz. brzděného (kg)	2000	2500	2500	2000	2500	2500
Celková max. hmotnost soupravy (kg)	5300	5800	5800	5500	6000	6000
Objednávací kód vozu	250.6A1	250.6A2	250.6A3	250.BA1	250.BA2	250.BA3

* Pohotovostní hmotnost s náplněmi, rezervním kolem, nářadím a příslušenstvím

** Včetně řidiče

VERZE PRO PŘEPRAVU NÁKLADU

Dodávky rozvor 4035 L3 Maxi

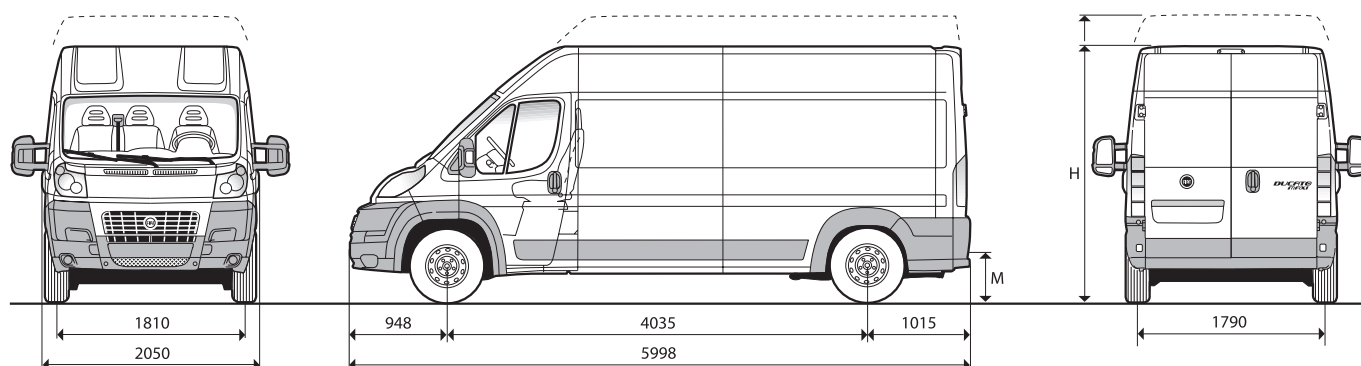

Rozměry mm

	Dodávky Maxi 35		Dodávky Maxi 40	
	Výška střechy H2	Výška střechy H3	Výška střechy H2	Výška střechy H3
Rozvor	4035	4035	4035	4035
Maximální délka	5998	5998	5998	5998
Maximální šířka	2050	2050	2050	2050
Přední rozchod kol	1810	1810	1810	1810
Zadní rozchod kol	1790	1790	1790	1790
H Maximální výška (v pohot. stavu)	2524	2764	2524	2764
Přední převis	948	948	948	948
Zadní převis	1015	1015	1015	1015
Zadní dveře				
Šířka	1562	1562	1562	1562
Výška	1790	2030	1790	2030
Boční dveře				
Šířka	1250	1250	1250	1250
Výška	1755	1755	1755	1755
Nákladový prostor				
Délka	3705	3705	3705	3705
Šířka	1870	1870	1870	1870
Šířka mezi podběhy	1422	1422	1422	1422
Výška	1932	2172	1932	2172
M Výška nákladové hrany (v pohot. stavu)	555	555	555	555

Objem 13 m³

	Dodávky Maxi 35 výška střechy H2		Dodávky Maxi 40 výška střechy H2	
	120 Multijet	160 Multijet	120 Multijet	160 Multijet
Motor	120 Multijet	160 Multijet	120 Multijet	160 Multijet
Hmotnost vozidla* (kg)	2015	2065	2060	2110
Nosnost** (kg)	1485	1435	1945	1895
Max. přípustná tech. hmotnost (kg)	3500	3500	4005	4005
Max. rychlost (km/h)	150	160	150	160
Max. hmotnost přípoj. voz. brzděného (kg)	3000	3000	2500	2500
Celková max. hmotnost soupravy (kg)	6500	6500	6505	6505
Objednací kód vozu	251.BG2	251.BG3	251.GG2	251.GG3

Objem 15 m³

	Dodávky 35 Maxi výška střechy H3		Dodávky 40 Maxi výška střechy H3	
	120 Multijet	160 Multijet	120 Multijet	160 Multijet
Motor	120 Multijet	160 Multijet	120 Multijet	160 Multijet
Hmotnost vozidla* (kg)	2040	2090	2085	2135
Nosnost** (kg)	1460	1410	1920	1870
Max. přípustná tech. hmotnost (kg)	3500	3500	4005	4005
Max. rychlost (km/h)	145	155	145	155
Max. hmotnost přípoj. voz. brzděného (kg)	3000	3000	2500	2500
Celková max. hmotnost soupravy (kg)	6500	6500	6505	6505
Objednací kód vozu	251.BA2	251.BA3	251.GA2	251.GA3

* Pohotovostní hmotnost s náplněmi, rezervním kolem, nářadím a příslušenstvím

** Včetně řidiče

VERZE PRO PŘEPRAVU NÁKLADU

Dodávky rozvor 4035 XL L4 Maxi

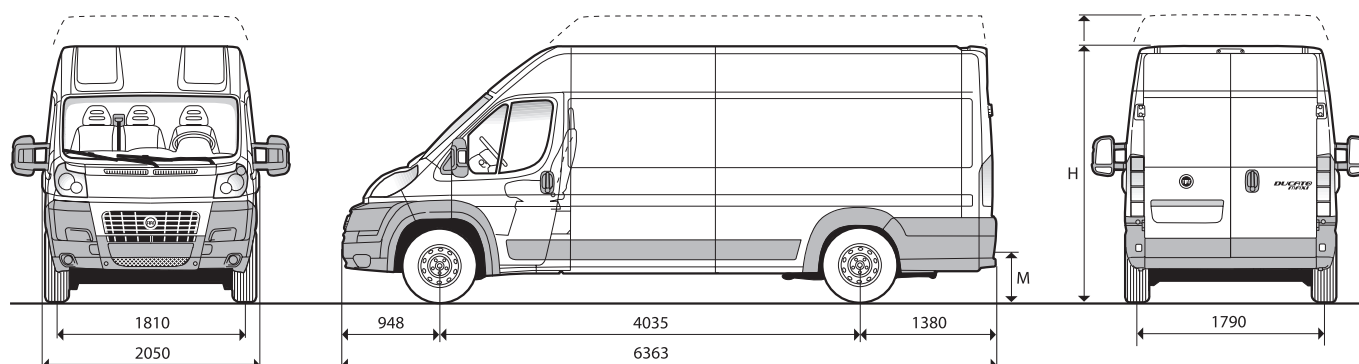

Rozměry mm

	Dodávky Maxi 35 XL		Dodávky Maxi 40 XL	
	Výška střeby H2	Výška střeby H3	Výška střeby H2	Výška střeby H3
Rozvor	4035	4035	4035	4035
Maximální délka	6363	6363	6363	6363
Maximální šířka	2050	2050	2050	2050
Přední rozchod kol	1810	1810	1810	1810
Zadní rozchod kol	1790	1790	1790	1790
H Maximální výška (v pohot. stavu)	2524	2764	2524	2764
Přední převis	948	948	948	948
Zadní převis	1380	1380	1380	1380
Zadní dveře				
Šířka	1562	1562	1562	1562
Výška	1790	2030	1790	2030
Boční dveře				
Šířka	1250	1250	1250	1250
Výška	1755	1755	1755	1755
Nákladový prostor				
Délka	4070	4070	4070	4070
Šířka	1870	1870	1870	1870
Šířka mezi podběhy	1422	1422	1422	1422
Výška	1932	2172	1932	2172
M Výška nákladové hrany (v pohot. stavu)	560	560	560	560

Objem 15 m³

	Dodávky Maxi 35 XL Výška střeby H2		Dodávky Maxi 40 XL Výška střeby H2	
	120 Multijet	160 Multijet	120 Multijet	160 Multijet
Motory	120 Multijet	160 Multijet	120 Multijet	160 Multijet
Hmotnost vozidla* (kg)	2060	2110	2105	2155
Nosnost** (kg)	1440	1390	1900	1850
Max. přípustná tech. hmotnost (kg)	3500	3500	4005	4005
Max. rychlost (km/h)	150	160	150	160
Max. hmotnost přípoj. voz. brzděného (kg)	3000	3000	2500	2500
Celková max. hmotnost soupravy (kg)	6500	6500	6505	6505
Objednací kód vozu	251.CG2	251.CG3	251.HG2	251.HG3

Objem 17 m³

	Dodávky Maxi 35 XL Výška střeby H3		Dodávky Maxi 40 XL Výška střeby H3	
	120 Multijet	160 Multijet	120 Multijet	160 Multijet
Motory	120 Multijet	160 Multijet	120 Multijet	160 Multijet
Hmotnost vozidla* (kg)	2090	2140	2135	2185
Nosnost** (kg)	1410	1360	1870	1820
Max. přípustná tech. hmotnost (kg)	3500	3500	4005	4005
Max. rychlost (km/h)	145	155	145	155
Max. hmotnost přípoj. voz. brzděného (kg)	3000	3000	2500	2500
Celková max. hmotnost soupravy (kg)	6500	6500	6505	6505
Objednací kód vozu	251.CA2	251.CA3	251.HA2	251.HA3

* Pohotovostní hmotnost s náplněmi, rezervním kolem, nářadím a příslušenstvím

** Včetně řidiče

VERZE PRO PŘEPRAVU NÁKLADU

Valníky

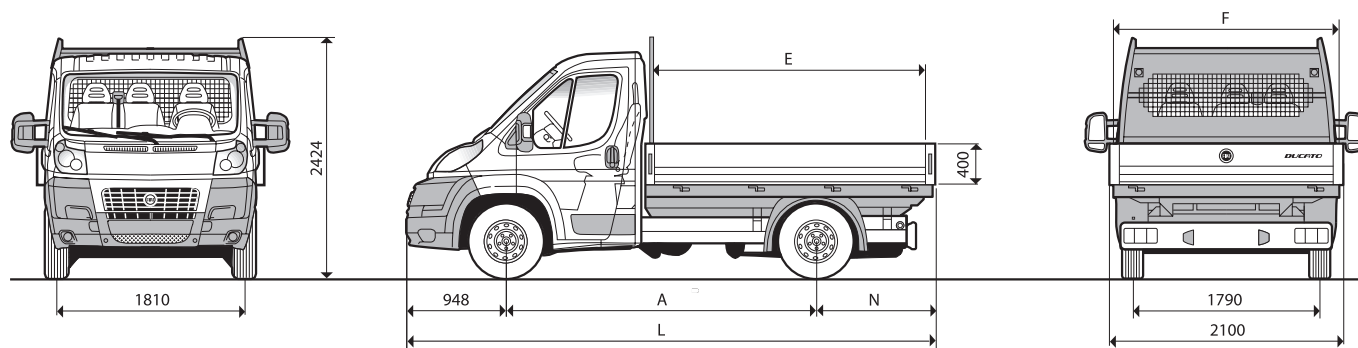

Rozměry mm	Valníky 30		Valníky 33		Valníky 35	
	L1	L2	L1	L2	L1	L2
A Rozvor	3000	3450	3000	3450	3000	3450
L Maximální délka	5293	5743	5293	5743	5293	5743
Maximální šířka	2100	2100	2100	2100	2100	2100
Přední rozchod kol	1810	1810	1810	1810	1810	1810
Zadní rozchod kol	1790	1790	1790	1790	1790	1790
Maximální výška (v pohot. stavu)	2424	2424	2424	2424	2424	2424
Přední převis	948	948	948	948	948	948
N Zadní převis	1345	1345	1345	1345	1345	1345
E Vnitřní délka valníku	2798	3248	2798	3248	2798	3248
F Vnitřní šířka valníku	2034	2034	2034	2034	2034	2034
Výška bočnice valníku	400	400	400	400	400	400

Rozvor 3000 mm L1 Velikost ložné plochy 5,7 m ²	Valníky 30			Valníky 33			Valníky 35		
	100 Multijet	120 Multijet	160 Multijet	100 Multijet	120 Multijet	160 Multijet	100 Multijet	120 Multijet	160 Multijet
Hmotnost vozidla* (kg)	1795	1810	1860	1795	1810	1860	1795	1810	1860
Nosnost** (kg)	1125	1125	1140	1435	1435	1430	1535	1535	1535
Max. přípustná tech. hmotnost (kg)	2920	2935	3000	3230	3245	3290	3330	3345	3395
Max. rychlost (km/h)	140	155	165	140	145	165	140	155	165
Max. hmotnost přípoj. voz. brzděného (kg)	2000	2500	2500	2000	2500	2500	2000	2500	2500
Celková max. hmotnost soupravy (kg)	5000	5500	5500	5300	5800	5800	5500	6000	6000
Objednací kód vozu + OPT288 (Valník)	250.0C1	250.0C2	250.0C3	250.4C1	250.4C2	250.4C3	250.9C1	250.9C2	250.9C3

Rozvor 3450 mm L2 Velikost ložné plochy 6,6 m ²	Valníky 30			Valníky 33			Valníky 35		
	100 Multijet	120 Multijet	160 Multijet	100 Multijet	120 Multijet	160 Multijet	100 Multijet	120 Multijet	160 Multijet
Hmotnost vozidla* (kg)	1840	1855	1905	1840	1855	1905	1840	1855	1905
Nosnost** (kg)	1160	1145	1095	1460	1445	1395	1620	1620	1595
Max. přípustná tech. hmotnost (kg)	3000	3000	3000	3300	3300	3300	3460	3475	3500
Max. rychlost (km/h)	140	155	165	140	155	165	140	155	165
Max. hmotnost přípoj. voz. brzděného (kg)	2000	2500	2500	2000	2500	2500	2000	2500	2500
Celková max. hmotnost soupravy (kg)	5000	5800	5500	5300	5800	5800	5500	6000	6000
Objednací kód vozu + OPT288 (Valník)	250.1C1	250.1C2	250.1C3	250.5C1	250.5C2	250.5C3	250.AC1	250.AC2	250.AC3

* Pohotovostní hmotnost s náplněmi, rezervním kolem, nářadím a příslušenstvím

** Včetně řídiče

VERZE PRO PŘEPRAVU NÁKLADU

Valníky

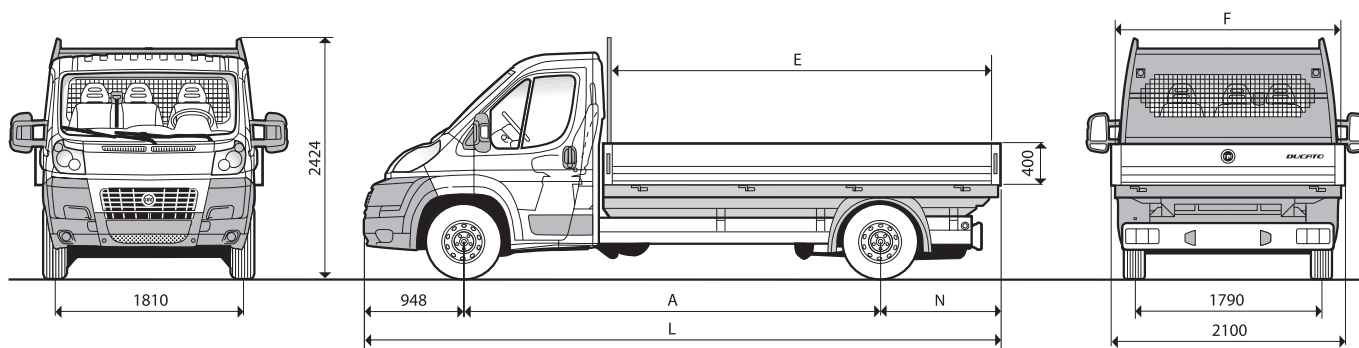

Rozměry mm	Valníky 33		Valníky 35	
	L3	L3	L3	L4
A Rozvor	4035	4035	4035	4035
L Maximální délka	6328	6328	6328	6693
Maximální šířka	2100	2100	2100	2100
Přední rozchod kol	1810	1810	1810	1810
Zadní rozchod kol	1790	1790	1790	1790
Maximální výška (v pohot. stavu)	2424	2424	2424	2424
Přední převis	948	948	948	948
N Zadní převis	1345	1345	1345	1710
E Vnitřní délka valníku	3833	3833	3833	4198
F Vnitřní šířka valníku	2034	2034	2034	2034
Výška bočnice valníku	400	400	400	400

Rozvor 4035 mm L3 Velikost ložné plochy 7,8 m ²	Valníky 33			Valníky 35		
	100 Multijet	120 Multijet	160 Multijet	100 Multijet	120 Multijet	160 Multijet
Hmotnost vozidla* (kg)	1895	1910	1960	1895	1910	1960
Nosnost** (kg)	1405	1390	1340	1605	1590	1540
Max. přípustná tech. hmotnost (kg)	3300	3300	3300	3500	3500	3500
Max. rychlost (km/h)	140	155	165	140	1558	165
Max. hmotnost přípoj. voz. brzděného (kg)	2000	2500	2500	2000	2500	2500
Celková max. hmotnost soupravy (kg)	5300	5800	5800	5500	6000	6000
Objednací kód vozu + OPT288 (Valník)	250.6C1	250.6C2	250.6C3	250.BC1	250.BC2	250.BC3

Rozvor 4035 mm XL L4 Velikost ložné plochy 8,5 m ²	Valníky 35 XL		
	100 Multijet	120 Multijet	160 Multijet
Hmotnost vozidla* (kg)	1930	1945	1995
Nosnost** (kg)	1565	1555	1505
Max. přípustná tech. hmotnost (kg)	3495	3500	3500
Max. rychlost (km/h)	140	155	165
Max. hmotnost přípoj. voz. brzděného (kg)	2000	2500	2500
Celková max. hmotnost soupravy (kg)	5500	6000	6000
Objednací kód vozu + OPT288 (Valník)	250.CC1	250.CC2	250.CC3

* Pohotovostní hmotnost s náplněmi, rezervním kolem, nářadím a příslušenstvím

** Včetně řidiče

VERZE PRO PŘEPRAVU NÁKLADU

Valníky Maxi

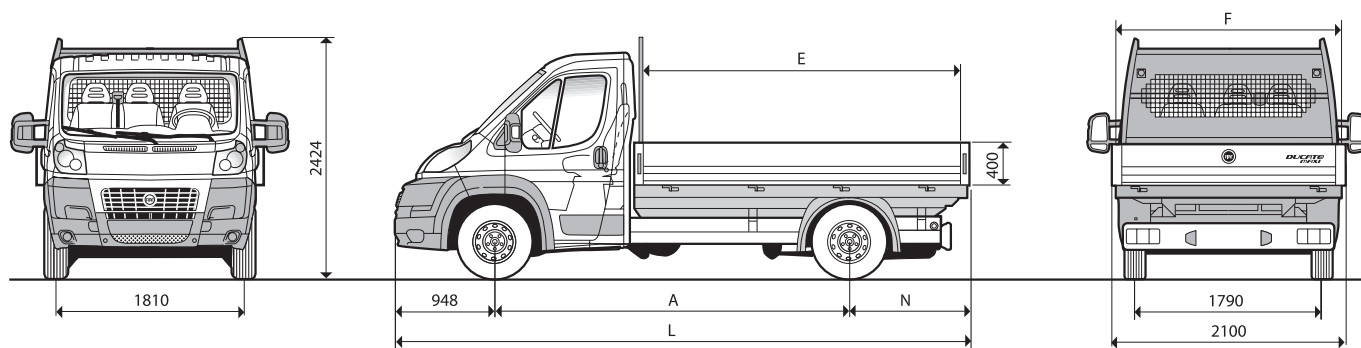

Rozměry mm

	Valníky Maxi 35 L2	Valníky Maxi 40 L2
A Rozvor	3450	3450
L Maximální délka	5743	5743
Maximální šířka	2100	2100
Přední rozchod kol	1810	1810
Zadní rozchod kol	1790	1790
Maximální výška (v pohot. stavu)	2424	2424
Přední převis	948	948
N Zadní převis	1345	1345
E Vnitřní délka valníku	3248	3248
F Vnitřní šířka valníku	2034	2034
Výška bočnice valníku	400	400

Rozvor 3450 mm L2 Velikost ložné plochy 6,6 m²

	Valníky Maxi 35		Valníky Maxi 40	
Motory	120 Multijet	160 Multijet	120 Multijet	160 Multijet
Hmotnost vozidla* (kg)	1895	1945	1895	1945
Nosnost** (kg)	1605	1555	2045	2045
Max. přípustná tech. hmotnost (kg)	3500	3500	3940	3990
Max. rychlost (km/h)	155	161	155	161
Max. hmotnost přípoj. voz. brzděného (kg)	3000	3000	2500	2500
Celková max. hmotnost soupravy (kg)	6500	6500	6505	6505
Objednací kód vozu + OPT288 (Valník)	251.AC2	251.AC3	251.FC2	251.FC3

* Pohotovostní hmotnost s náplněmi, rezervním kolem, nářadím a příslušenstvím

** Včetně řidiče

VERZE PRO PŘEPRAVU NÁKLADU

Valníky Maxi

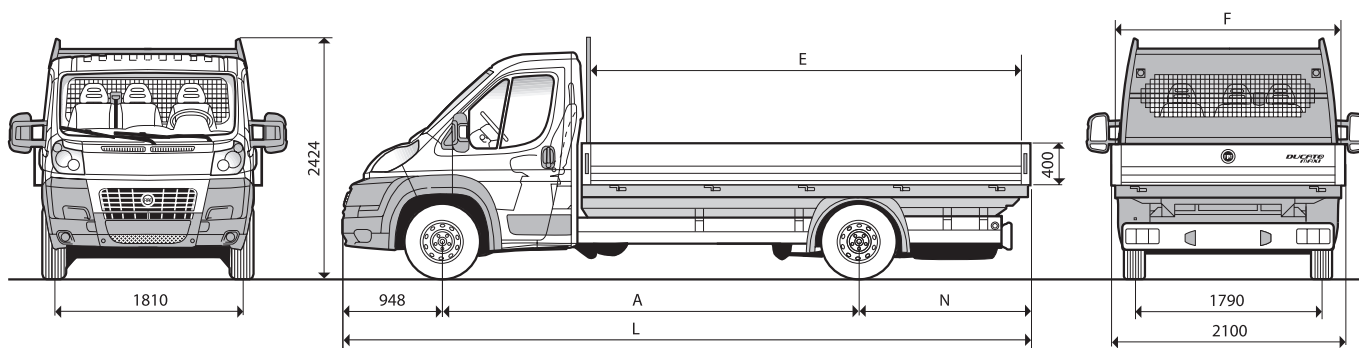

Rozměry mm	Valníky Maxi 35		Valníky Maxi 40	
	L3	L4	L3	L4
A Rozvor	4035	4035	4035	4035
L Maximální délka	6328	6693	6328	6693
Maximální šířka	2100	2100	2100	2100
Přední rozchod kol	1810	1810	1810	1810
Zadní rozchod kol	1790	1790	1790	1790
Maximální výška (v pohot. stavu)	2424	2424	2424	2424
Přední převis	948	948	948	948
N Zadní převis	1345	1710	1345	1710
E Vnitřní délka valníku	3833	4198	3833	4198
F Vnitřní šířka valníku	2034	2034	2034	2034
Výška bočnice valníku	400	400	400	400

Rozvor 4035 mm L3 Velikost ložné plochy 7,8 m ²	Valníky Maxi 35		Valníky Maxi 40	
	120 Multijet	160 Multijet	120 Multijet	160 Multijet
Hmotnost vozidla* (kg)	1950	2000	1950	2000
Nosnost** (kg)	1550	1500	2055	2005
Max. přípustná tech. hmotnost (kg)	3500	3500	4005	4005
Max. rychlost (km/h)	155	161	155	161
Max. hmotnost přípoj. voz. brzděného (kg)	3000	3000	2500	2500
Celková max. hmotnost soupravy (kg)	6500	6500	6505	6505
Objednávací kód vozu + OPT288 (Valník)	251.BC2	251.BC3	251.GC2	251.GC3

Rozvor 4035 mm XL L4 Velikost ložné plochy 8,5 m ²	Valníky Maxi 35 XL		Valníky Maxi 40 XL	
	120 Multijet	160 Multijet	120 Multijet	160 Multijet
Hmotnost vozidla* (kg)	1985	2035	1985	2035
Nosnost** (kg)	1515	1465	2010	1970
Max. přípustná tech. hmotnost (kg)	3500	3500	3995	4005
Max. rychlost (km/h)	155	161	155	161
Max. hmotnost přípoj. voz. brzděného (kg)	3000	3000	2500	2500
Celková max. hmotnost soupravy (kg)	6500	6500	6505	6505
Objednávací kód vozu + OPT288 (Valník)	251.CC2	251.CC3	251.HC2	251.HC3

* Pohotovostní hmotnost s náplněmi, rezervním kolem, nářadím a příslušenstvím

** Včetně řidiče

VERZE PRO PŘEPRAVU NÁKLADU

Valníky s dvoukabinou

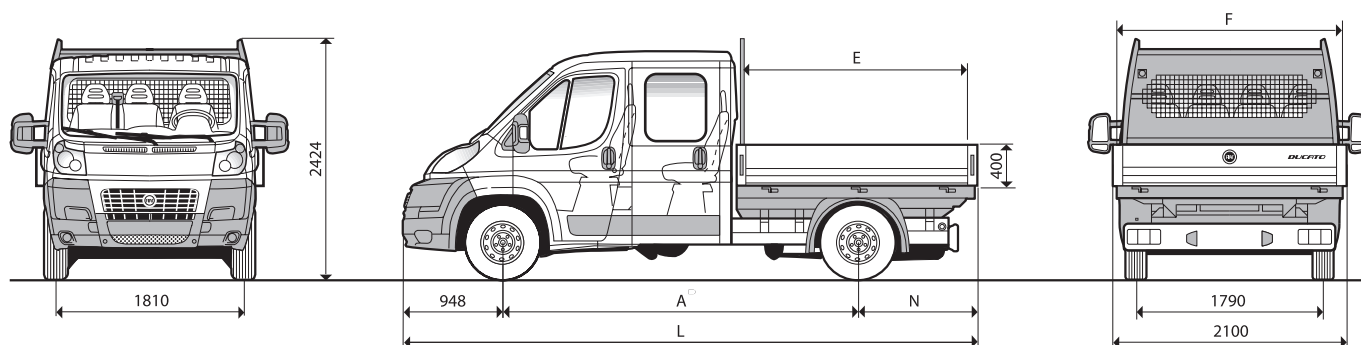

Rozměry mm

	Valníky 33 s dvoukabinou		Valníky 35 s dvoukabinou	
	L2	L3	L2	L3
A Rozvor	3450	4035	3450	4035
L Maximální délka	5738	6228	5738	6228
Maximální šířka	2100	2100	2100	2100
Přední rozchod kol	1810	1810	1810	1810
Zadní rozchod kol	1790	1790	1790	1790
Maximální výška (v pohot. stavu)	2424	2424	2424	2424
Přední převis	948	948	948	948
N Zadní převis	1340	1245	1340	1245
E Vnitřní délka valníku	2398	2888	2398	2888
F Vnitřní šířka valníku	2034	2034	2034	2034
Výška bočnice valníku	400	400	400	400

Rozvor 3450 mm L2 Velikost ložné plochy 4,9 m²

	Valníky 33 s dvoukabinou			Valníky 35 s dvoukabinou		
	100 Multijet	120 Multijet	160 Multijet	100 Multijet	120 Multijet	160 Multijet
Hmotnost vozidla* (kg)	1950	1965	2015	1950	1965	2015
Nosnost** (kg)	1350	1335	1285	1550	1535	1485
Max. přípustná tech. hmotnost (kg)	3300	3300	3300	3500	3500	3500
Max. rychlost (km/h)	140	155	165	140	155	165
Max. hmotnost přípoj. voz. brzděného (kg)	2000	2500	2500	2000	2500	2500
Celková max. hmotnost soupravy (kg)	5300	5800	5800	5500	6000	6000
Objednací kód vozu + OPT288 (Valník)	250.5D1	250.5D2	250.5D3	250.AD1	250.AD2	250.AD3

Rozvor 4035 mm L3 Velikost ložné plochy 5,9 m²

	Valníky 33 s dvoukabinou			Valníky 35 s dvoukabinou	
	100 Multijet	120 Multijet	160 Multijet	100 Multijet	120 Multijet
Hmotnost vozidla* (kg)	2010	2025	2075	2010	2025
Nosnost** (kg)	1290	1275	1225	1490	1475
Max. přípustná tech. hmotnost (kg)	3300	3300	3300	3500	3500
Max. rychlost (km/h)	140	155	161	140	155
Max. hmotnost přípoj. voz. brzděného (kg)	2000	2500	2500	2000	2500
Celková max. hmotnost soupravy (kg)	5300	5800	5800	5500	6000
Objednací kód vozu + OPT288 (Valník)	250.6D1	250.6D2	250.6D3	250.BD1	250.BD2

* Pohotovostní hmotnost s náplněmi, rezervním kolem, nářadím a příslušenstvím

** Včetně řidiče

VERZE PRO PŘEPRAVU NÁKLADU

Valníky Maxi s dvoukabinou

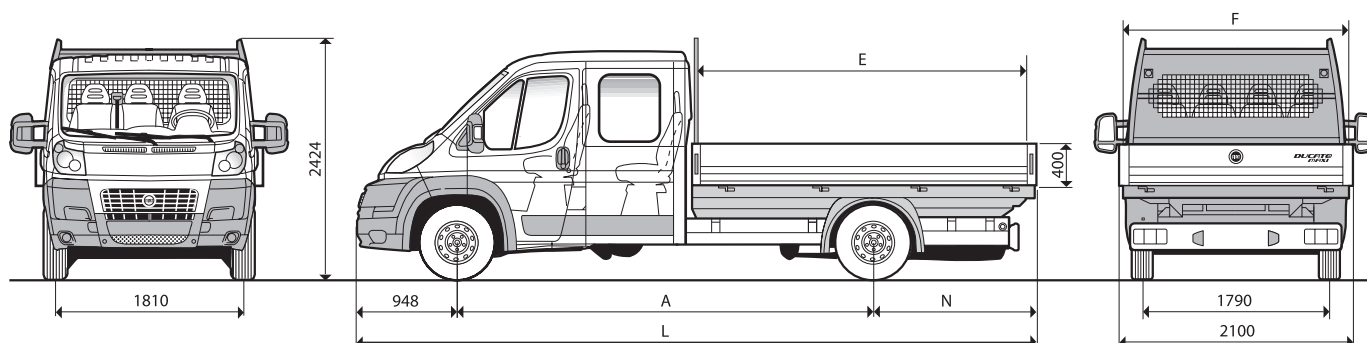

Rozměry mm	Valníky Maxi 35 s dvoukabinou			Valníky Maxi 40 s dvoukabinou		
	L2	L3	L4	L2	L3	L4
A Rozvor	3450	4035	4035 XL	3450	4035	4035 XL
L Maximální délka	5738	6228	6678	5738	6228	6678
Maximální šířka	2100	2100	2100	2100	2100	2100
Přední rozchod kol	1810	1810	1810	1810	1810	1810
Zadní rozchod kol	1790	1790	1790	1790	1790	1790
Maximální výška (v pohot. stavu)	2424	2424	2424	2424	2424	2424
Přední převis	948	948	948	948	948	948
N Zadní převis	1340	1245	1695	1340	1245	1695
E Vnitřní délka valníku	2398	2888	3338	2398	2888	3338
F Vnitřní šířka valníku	2034	2034	2034	2034	2034	2034
Výška bočnice valníku	400	400	400	400	400	400

Rozvor 3450 mm L2 Velikost ložné plochy m ² 4,9	Valníky Maxi 35 s dvoukabinou		Valníky Maxi 40 s dvoukabinou	
	120 Multijet	160 Multijet	120 Multijet	160 Multijet
Motor	120 Multijet	160 Multijet	120 Multijet	160 Multijet
Hmotnost vozidla* (kg)	2005	2055	2005	2055
Nosnost** (kg)	1495	1445	1895	1895
Max. přípustná tech. hmotnost (kg)	3500	3500	3900	3950
Max. rychlost (km/h)	155	161	155	161
Max. hmotnost přípoj. voz. brzděného (kg)	3000	3000	2500	2500
Celková max. hmotnost soupravy (kg)	6500	6500	6505	6505
Objednací kód vozu + OPT288 (Valník)	251.AD2	251.AD3	251.FD2	251.FD3

Rozvor 4035 mm L3 Velikost ložné plochy 5,9 m ²	Valníky Maxi 35 s dvoukabinou		Valníky Maxi 40 s dvoukabinou	
	120 Multijet	160 Multijet	120 Multijet	160 Multijet
Motor	120 Multijet	160 Multijet	120 Multijet	160 Multijet
Hmotnost vozidla* (kg)	2065	2115	2065	2115
Nosnost** (kg)	1435	1385	1940	1890
Max. přípustná tech. hmotnost (kg)	3500	3500	4005	4005
Max. rychlost (km/h)	155	161	155	161
Max. hmotnost přípoj. voz. brzděného (kg)	3000	3000	2500	2500
Celková max. hmotnost soupravy (kg)	6500	6500	6505	6505
Objednací kód vozu + OPT288 (Valník)	251.BD2	251.BD3	251.GD2	251.GD3

Rozvor 4035 mm XL L4 Velikost ložné plochy 6,8 m ²	Valníky Maxi 35 XL s dvoukabinou		Valníky Maxi 40 XL s dvoukabinou	
	120 Multijet	160 Multijet	120 Multijet	160 Multijet
Motor	120 Multijet	160 Multijet	120 Multijet	160 Multijet
Hmotnost vozidla* (kg)	2105	2155	2105	2155
Nosnost** (kg)	1395	1345	1900	1850
Max. přípustná tech. hmotnost (kg)	3500	3500	4005	4005
Max. rychlost (km/h)	155	161	155	161
Max. hmotnost přípoj. voz. brzděného (kg)	3000	3000	2500	2500
Celková max. hmotnost soupravy (kg)	6500	6500	6505	6505
Objednací kód vozu + OPT288 (Valník)	251.CD2	251.CD3	251.HD2	251.HD3

* Pohotovostní hmotnost s náplněmi, rezervním kolem, nářadím a příslušenstvím

** Včetně řidiče

VERZE PRO PŘEPRAVU NÁKLADU

Standardní a příplatková výbava

Fiat Ducato

Exteriér		Dodávky	Prosklené dodávky	Valníky
Halogenové světlomety s dvojitou parabolou				
Vnější dvouramenná zpětná zrcátka s bočním směrovým světlem				
Uzávěr palivové nádrže se zámkem a víkem				
Zadní mlhové světlo integrované se zpětným světlem				
Ochranné boční lišty (+ podběhy kol pro provedení Maxi)				
Třetí brzdové světlo				–
Držák žebříku + kryt zadního okna		–		–
Palivová nádrž o objemu 125 l	4G9	•	•	•
Reflexní čelní sklo	4G1	•	•	•
Vyhřívané sklo v dvoukřídlých zadních dveřích	029	•	•	–
Vnější zpětná vyhřívána zrcátka + odmlžování	041			
Prodloužená zrcátka 2,35 m	042	–	–	•
2. posuvné boční dveře (na straně řidiče)	055	•	•	–
Zadní zesílené pérování (zavěšení) „komfort“	062	–	•	–
Zatmavená boční okna	070	–	•	–
Dvoulistové zadní odpružení (standard je jednolistové)	077	•	•	C**
Přední světlomety do mlhy	097	•	•	•
Ostřikovače světlometů	102	•	•	•
Slitnové ráfky 15" / 16"****	108/208	•	•	•
Pneumatiky Extrasérie	142	•	•	•
Zadní zástěrky	197	C	C	C
Metalická barva (metalíza)	210	•	•	•
Kryt olejové vany motoru	237	•	•	•
Elektricky sklopná vnější zpětná zrcátka	341	•	•	•
Prosklené zadní dveře	519	•		–
Prosklené posuvné boční dveře na straně spolujezdce	520	•		–
Zasouvací stupačka u bočních posuvných dveří řidiče	553	–	•	–
Inteligentní zavěšení kol – udržuje konstantní světelnou výšku zadní části vozidla	555	•	•	–
Zadní dveře s otevíráním v úhlu 270°	619	•	•	–
Posuvná boční okna u 2. řady sedadel	644	–	•	–
Přední zástěrky	747	•	•	•
Integrované kryty kol	878	•	•	•

Interiér

Výškově nastavitelný volant				
Výškově stavitelné sedadlo řidiče				
Dvoumístné sedadlo spolujezdce s tříbodovým prostředním bezpečnostním pásem				
Dveřní panely s elektrickými ovladači oken a dveří				
Zamykací prostřední skříňka na notebook				
Multifunkční palubní deska s odkl. prostory, držáky nápojů, chladicím boxem a zamykací skříňkou				
Odkládací skříňka pod stropem kabiny	835	•	•	–
Plastové ochranné kryty pod sedadly	50E	•	•	•
Loketní opěrka a bederní opěrka sedadla řidiče	132	•	•	•
Loketní opěrka a bederní opěrka sedadla spolujezdce	297	•	•	•
Vyhřívané sedadlo spolucestujících	452	•	•	•
Vyhřívané sedadlo řidiče	453	•	•	•
Výškově stavitelné sedadlo spolucestujících	454	•	•	•
Odpružené sedadlo řidiče	640	•	•	•
Interiér Extrasérie	727	•	•	•
Semišové potahy sedadel	728	•	•	•*
Odkládací police nad čelním sklem	835	• / Maxi 40	• / Maxi 40	• / Maxi 40 s dvoukabinou

Funkční prvky / elektrická výbava

Fiat CODE (imobilizér s plovoucím kódem)			
Servotronic (hydraulický posilovač řízení s proměnlivým účinkem)	160 Multijet	160 Multijet	160 Multijet
Displej s digitálními hodinami a palubním počítačem			
Osvětlený zapalovač cigaret a zásuvka 12 V, popelník			
Elektrické ovládání předních oken			

VERZE PRO PŘEPRAVU NÁKLADU

Standardní a příplatková výbava

Funkční prvky / elektrická výbava	Dodávky	Prosklené dodávky	Valníky
Rychloměr, elektronický otáčkoměr, snímač hladiny motorového oleje			
Centrální zamykání s dálkovým ovládním	3 tlačítka	3 tlačítka	2 tlačítka
Stropní svítidla v nákladovém prostoru			–
Upevňovací háky nákladu a kryty nákladového prostoru v polovině výšky			–
Servotronic (hydraulický posilovač řízení s proměnlivým účinkem)	012 • (120 Multijet)	• (120 Multijet)	• (120 Multijet)
Manuální klimatizace	025 •	•	•
Dešťový a světelný senzor	051 •	•	•
System zajištění dveří „Dead lock“ (odpojí táhla zámků)	064 •	•	•
Silnější alternátor 110 A	065 •	•	•
Elektrika Extrasérie (příprava pro přestavbě)***	081 •	•	C
Samostatné automatické topení (Webasto)	133 •	•	•
Automatická klimatizace jednozónová	140 •	•	•
Neprůhledná pevná dělicí přepážka	149 •	•	–
Pevná dělicí přepážka se skleněným průhledem	199		–
Přídavný ohřev motoru	200 •	•	•*
Samostatné programovatelné přídavné topení (Webasto)	205 •	•	•
Alarm s prostorovou / obvodovou ochranou vozidla	213 •	•	•
Televizní kamera pro výhled za zadní část vozu	316 •	•	–
Kryt pro nákladový prostor	381 •	–	–
Tempomat	416 •	•	•
Zadní parkovací senzory + zvuková výstraha	508 •	•	–
Tachograf	650 • / Maxi 40	• / Maxi 40	• / Maxi 40
Zesílená baterie	782 •	•	•
Zásuvka 12 V v nákladovém prostoru	823 •	•	–
Otáčivé přídavné topení	906 •	•	•
Příprava pro zadní klimatizaci	4GT •	•	•
Omezovač rychlosti (90 km/h)	58E • / Maxi 40	• / Maxi 40	• / Maxi 40
Omezovač rychlosti (100 km/h)	58F •	•	•*
Přenosné zadní stropní svítidlo	58F •	–	–

Bezpečnost

Tříbodové bezpečnostní pásy pro sedadla v kabině****			
Výškově stavitelné opěrky hlavy pro sedadla v kabině			
ABS se čtyřmi snímači + elektronický regulátor brzdného účinku EBD			
Airbag řidiče			
Regulátor brzdného účinku MBA (mechanický brzdny asistent)	052 •	•	
Protiprokluzový systém ASR	015 •	•	•
Ochranná tyč proti podjetí cyklisty	358 –	–	•
Elektronický stabilizační systém ESP	392 •	•	•
Airbag spolucestujícího/spolucestujících	502 •	•	•
Přední boční airbagy + okenní airbagy	505 •	•	•*

Audio / telematika

Příprava pro autorádio s kabely, anténou a reproduktory	082		
Ovládání autorádia na volantu	245 •	•	•
Autorádio s přehrávačem CD	564 •	•	•
Multifunkční anténa pro GPS, GSM, autorádio	540 •	•	•
Blue&Me™ (Handsfree se systémem Bluetooth™)	4J3 •	•	•
Autorádio s přehrávačem CD a MP3	41A •	•	•

 = sériově

• = za příplatek

C = povinná výbava za příplatek

– = není k dispozici

* vyjma dvoukabin

** pro valník s dvoukabinou příplatková výbava

*** 15" kola nejsou možná pro verze Maxi

**** nutné pro zapojení neoriginálního elektrického příslušenství

***** u dvoukabin mají prostřední sedadla v druhé řadě bezpečnostní pásy dvoubodové

UPOZORNĚNÍ:

Standardní a příplatková výbava je častým předmětem změny a to jak z technických, tak i z obchodních důvodů. Pro aktuální stav sériové a příplatkové výbavy kontaktujte nejbližšího autorizovaného prodejce Fiat.

VERZE PRO PŘEPRAVU OSOB

Combi H1

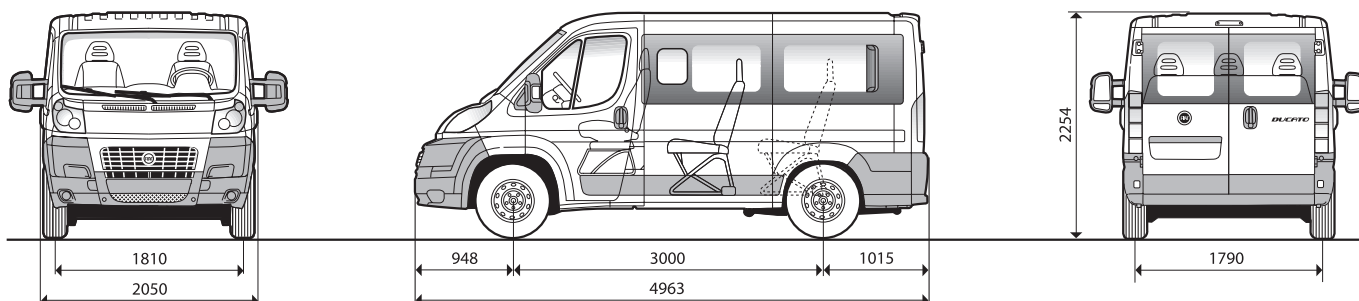

Rozměry mm

Combi 30 Výška střechy H1

Rozvor	3000
Maximální délka	4963
Maximální šířka	2050
Přední rozchod kol	1810
Zadní rozchod kol	1790
Maximální výška (v pohot. stavu)	2254
Přední převis	948
Zadní převis	1015
Zadní dveře	
Šířka	1562
Výška	1520
Postranní dveře	
Šířka	1075
Výška	1485
Nákladová plocha	
Délka***	1716 (5/6 míst) – 816 (8/9 míst)
Šířka	1860
Šířka mezi podběhy	1254
Výška	1515
Objem nákladového prostoru (m³)	1,7*/3,6**/6***

* se třemi řadami sedadel ** se dvěma řadami sedadel *** po vyjmutí sedadel

Rozvor 3000 mm L1

Combi 30 Výška střechy H1

	100 Multijet	120 Multijet	160 Multijet
Motory	100 Multijet	120 Multijet	160 Multijet
Hmotnost vozidla* (kg)	1935 1065	1950 1050	2000 1000
Nosnost včetně řidiče (kg)	5 míst + 725 kg 9 míst + 453 kg	5 míst + 710 kg 9 míst + 438 kg	5 míst + 660 kg 9 míst + 388 kg
Max. přípustná tech. hmotnost (kg)	3000	3000	3000
Max. rychlost (km/h)	140	155	165
Spotřeba** (l/100 km)			
po městě / mimo město / kombinace	8,2 / 6,8 / 7,3	8,3 / 6,5 / 7,2	9,4 / 6,9 / 7,8
Max. hmotnost přípoj. voz. brzděného (kg)	2000	2500	2500
Celková max. hmotnost soupravy (kg)	5000	5500	5500
Objednací kód vozu	250.0K1	250.0K2	250.0K3

* Pohotovostní hmotnost s náplněmi, rezervním kolem, nářadím a doplňky

** Směrnice EU 1999/100

*** V případě zamontování přepážky na odpočet DPH se délka nákladové plochy zkrátí o 200 mm.

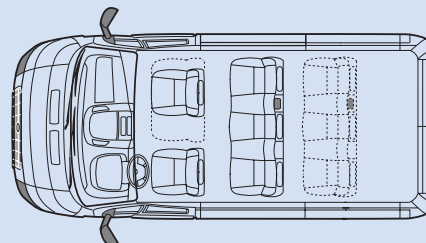

VERZE PRO PŘEPRAVU OSOB

Combi H1 poloprosklené

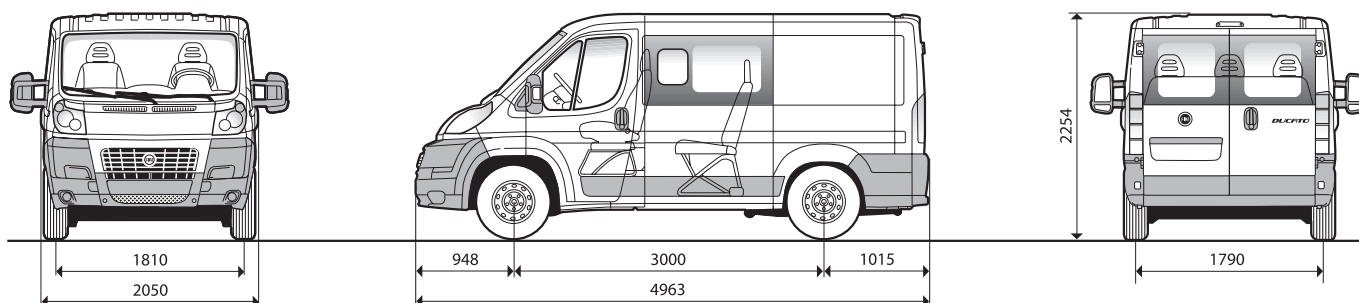

Rozměry mm

Combi 30 poloprosklené Výška střechy H1

Rozvor	3000
Maximální délka	4963
Maximální šířka	2050
Přední rozchod kol	1810
Zadní rozchod kol	1790
Maximální výška (v pohod. stavu)	2254
Přední převis	948
Zadní převis	1015
Zadní dveře	
Šířka	1562
Výška	1520
Postranní dveře	
Šířka	1075
Výška	1485
Nákladová plocha	
Délka***	1716 (5/6 míst)
Šířka	1860
Šířka mezi podběhy	1254
Výška	1515
Objem nákladového prostoru (m³)	3,6*/6**

* se dvěma řadami sedadel ** po vyjmutí sedadel

Rozvor 3000 mm L1

Combi 30 poloprosklené Výška střechy H1

Motor	100 Multijet	120 Multijet	160 Multijet
Hmotnost vozidla* (kg)	1935	1950	2000
Nosnost včetně řidiče (kg)	1065	1050	1000
	5 míst + 725 kg	5 míst + 710 kg	5 míst + 660 kg
Max. přípustná tech. hmotnost (kg)	3000	3000	3000
Max. rychlost (km/h)	140	155	165
Spotřeba** (l/100 km)			
po městě / mimo město / kombinace	8,2 / 6,8 / 7,3	8,3 / 6,5 / 7,2	9,4 / 6,9 / 7,8
Max. hmotnost přípoj. voz. brzděného (kg)	2000	2500	2500
Celková max. hmotnost soupravy (kg)	5000	5500	5500
Objednací kód vozu	250.0Y1	250.0Y2	250.0Y3

* Pohotovostní hmotnost s náplněmi, rezervním kolem, nářadím a doplňky

** Směrnice EU 1999/100

*** V případě zamontování přepážky na odpočet DPH se délka nákladové plochy zkrátí o 200 mm.

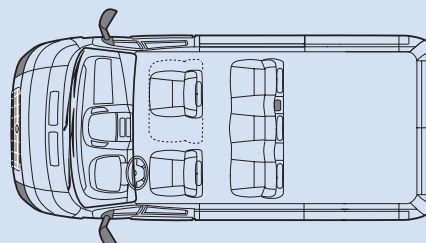

VERZE PRO PŘEPRAVU OSOB

Combi H2

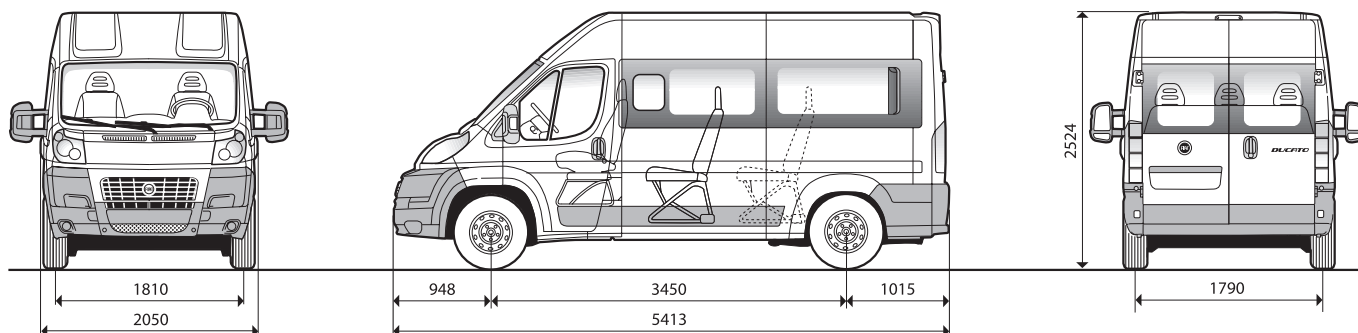

Rozměry mm

	Combi 33 Výška střechy H2
Rozvor	3450
Maximální délka	5413
Maximální šířka	2050
Přední rozchod kol	1810
Zadní rozchod kol	1790
Maximální výška (v pohot. stavu)	2524
Přední převis	948
Zadní převis	1015
Zadní dveře	
Šířka	1562
Výška	1790
Postranní dveře	
Šířka	1250
Výška	1755
Nákladová plocha	
Délka**	2159 (5/6 míst) – 1259 (8/9 míst)
Šířka	1860
Šířka mezi podběhy	1254
Výška	1788
Objem nákladového prostoru (m³)	3,5*/6**/8,5***

* se třemi řadami sedadel ** se dvěma řadami sedadel *** po vyjmutí sedadel

Rozvor 3450 mm L2

	Combi 33 Výška střechy H2		
	100 Multijet	120 Multijet	160 Multijet
Motory	100 Multijet	120 Multijet	160 Multijet
Hmotnost vozidla* (kg)	2045	2060	2110
Nosnost včetně řidiče (kg)	1255	1240	1190
	5 míst + 915 kg	5 míst + 900 kg	5 míst + 850 kg
	9 míst + 643 kg	9 míst + 628 kg	9 míst + 578 kg
Max. přípustná tech. hmotnost (kg)	3300	3300	3300
Max. rychlost (km/h)	135	150	160
Spotřeba** (l/100 km)			
po městě / mimo město / kombinace	8,5 / 7,0 / 7,6	8,8 / 6,8 / 7,5	9,9 / 7,2 / 8,2
Max. hmotnost přípoj. voz. brzděného (kg)	2000	2500	2500
Celková max. hmotnost soupravy (kg)	5300	5800	5800
Objednávací kód vozu	250.5J1	250.5J2	250.5J3

* Pohotovostní hmotnost s náplněmi, rezervním kolem, nářadím a doplňky

** Směrnice EU 1999/100

*** V případě zamontování přepážky na odpočet DPH se délka nákladové plochy zkrátí o 200 mm.

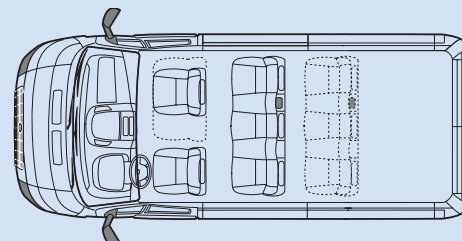

VERZE PRO PŘEPRAVU OSOB

Combi H2 poloprosklené

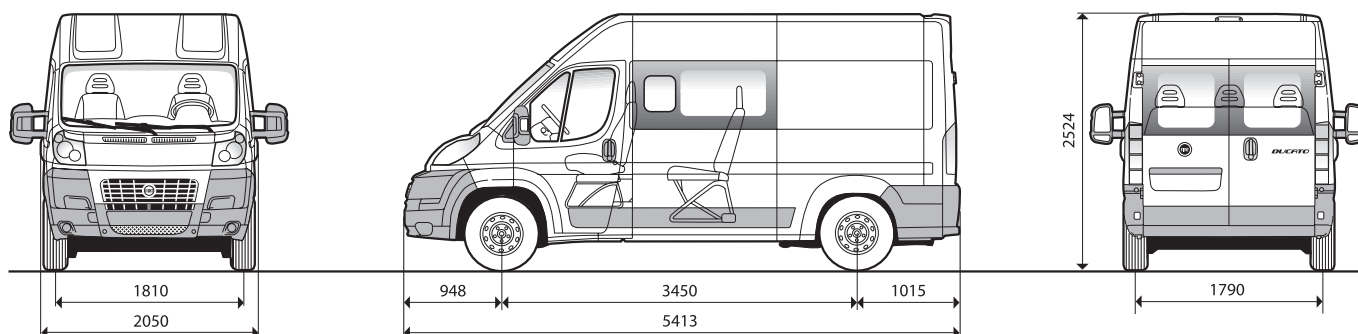

Rozměry mm

Combi 33 Výška střešky H2 poloprosklené

Rozvor	3450
Maximální délka	5413
Maximální šířka	2050
Přední rozchod kol	1810
Zadní rozchod kol	1790
Maximální výška (v pohot. stavu)	2524
Přední převis	948
Zadní převis	1015
Zadní dveře	
Šířka	1562
Výška	1790
Postranní dveře	
Šířka	1250
Výška	1755
Nákladová plocha	
Délka***	2159 (5/6 míst)
Šířka	1860
Šířka mezi podběhy	1254
Výška	1788
Objem nákladového prostoru (m³)	6*8,5**

* se dvěma řadami sedadel ** po vyjmutí sedadel

Rozvor 3450 mm

Combi 33 Výška střešky H2 poloprosklené

	100 Multijet	120 Multijet	160 Multijet
Motor	100 Multijet	120 Multijet	160 Multijet
Hmotnost vozidla* (kg)	2045	2060	2110
Nosnost včetně řidiče (kg)	1255	1240	1190
	5 míst + 915 kg	5 míst + 900 kg	5 míst + 850 kg
Max. přípustná tech. hmotnost (kg)	3300	3300	3300
Max. rychlost (km/h)	135	150	160
Spotřeba** (l/100 km)			
po městě / mimo město / kombinace	8,5 / 7,0 / 7,6	8,8 / 6,8 / 7,5	9,9 / 7,2 / 8,2
Max. hmotnost přípoj. voz. brzděného (kg)	2000	2500	2500
Celková max. hmotnost soupravy (kg)	5300	5800	5800
Objednací kód vozu	250.5Z1	250.5Z2	250.5Z3

* Pohotovostní hmotnost s náplněmi, rezervním kolem, nářadím a doplňky

** Směrnice EU 1999/100

*** V případě zamontování přepážky na odpočet DPH se délka nákladové plochy zkrátí o 200 mm.

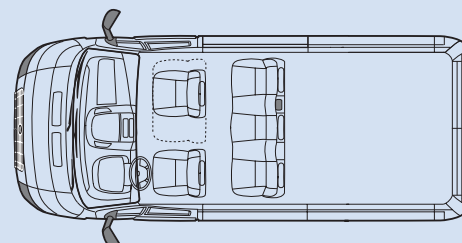

VERZE PRO PŘEPRAVU OSOB

Panorama H1

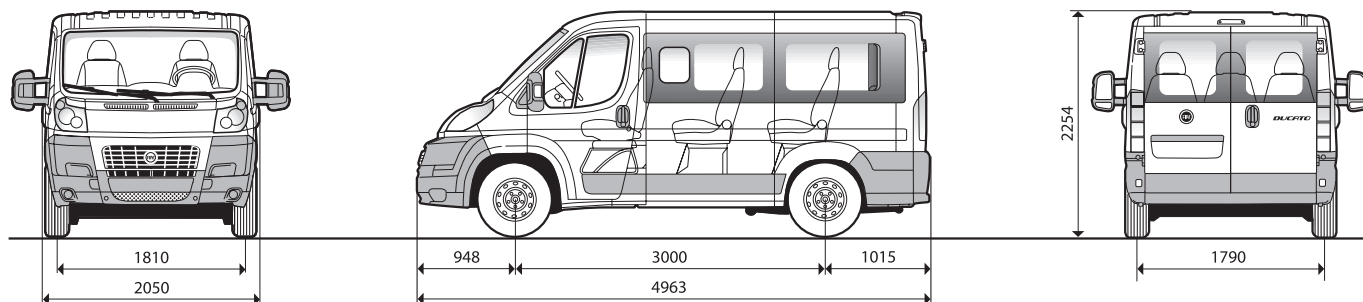

Rozměry mm

	Panorama 30 Výška střechy H1
Rozvor	3000
Maximální délka	4963
Maximální šířka	2050
Přední rozchod kol	1810
Zadní rozchod kol	1790
Maximální výška (v pohot. stavu)	2254
Přední převis	948
Zadní převis	1015
Zadní dveře	
Šířka	1562
Výška	1520
Postranní dveře	
Šířka	1075
Výška	1485
Nákladová plocha	
Délka	588 (8/9 míst)
Šířka	1350
Výška	1515

Rozvor 3000 mm L1

	Panorama 30 Výška střechy H1		
	100 Multijet	120 Multijet	160 Multijet
Motory	100 Multijet	120 Multijet	160 Multijet
Hmotnost vozidla* (kg)	2200	2215	2265
Nosnost včetně řidiče (kg)	800	785	735
	8 míst + 256 kg	8 míst + 241 kg	8 míst + 191 kg
	9 míst + 188 kg	9 míst + 173 kg	9 míst + 123 kg
Max. přípustná tech. hmotnost (kg)	3000	3000	3000
Max. rychlost (km/h)	140	155	165
Spotřeba** (l/100 km)			
po městě / mimo město / kombinace	8,9 / 7,3 / 7,9	9,3 / 6,9 / 7,8	10,2 / 7,6 / 8,6
Objednací kód vozu	250.0P1	250.0P2	250.0P3

* Pohotovostní hmotnost s náplněmi, rezervním kolem, nářadím a doplňky

** Směrnice EU 1999/100

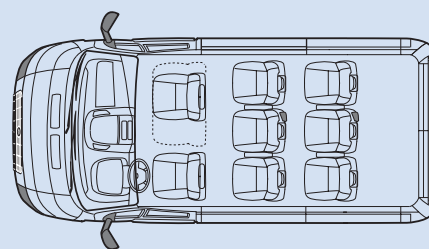

VERZE PRO PŘEPRAVU OSOB

Panorama H2

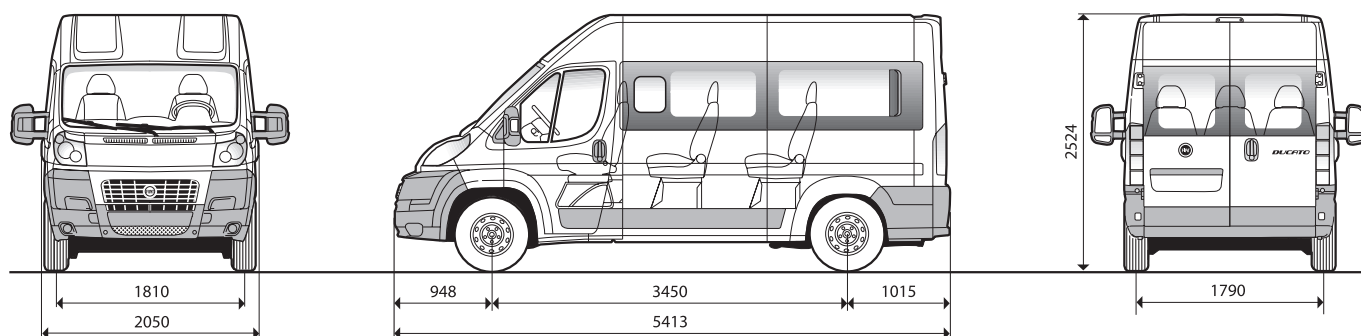

Rozměry mm

	Panorama 33 Výška střechy H2	
Rozvor	3450	
Maximální délka	5413	
Maximální šířka	2050	
Přední rozchod kol	1810	
Zadní rozchod kol	1790	
Maximální výška (v pohod. stavu)	2524	
Přední převis	948	
Zadní převis	1015	
Zadní dveře		
Šířka	1562	
Výška	1790	
Postranní dveře		
Šířka	1250	
Výška	1755	
Nákladová plocha		
Délka	1038 (8/9 míst)	
Šířka	1350	
Výška	1788	

Rozvor 3450 mm

	Panorama 33 Výška střechy H2		
	100 Multijet	120 Multijet	160 Multijet
Motory	100 Multijet	120 Multijet	160 Multijet
Hmotnost vozidla* (kg)	2285	2300	2350
Nosnost včetně řidiče (kg)	1015	1000	950
	8 míst + 471 kg	8 míst + 456 kg	8 míst + 406 kg
	9 míst + 403 kg	9 míst + 388 kg	9 míst + 338 kg
Max. přípustná tech. hmotnost (kg)	3300	3300	3300
Max. rychlost (km/h)	135	150	160
Spotřeba** (l/100 km)			
po městě / mimo město / kombinace	8,9 / 7,3 / 7,9	9,3 / 6,9 / 7,8	10,2 / 7,6 / 8,6
Objednací kód vozu	250.5Q1	250.5Q2	250.5Q3

* Pohotovostní hmotnost s náplněmi, rezervním kolem, náradím a doplňky

** Směrnice EU 1999/100

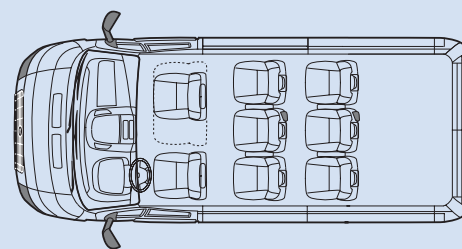

VERZE PRO PŘEPRAVU OSOB

Minibus 13 pasažérů + řidič

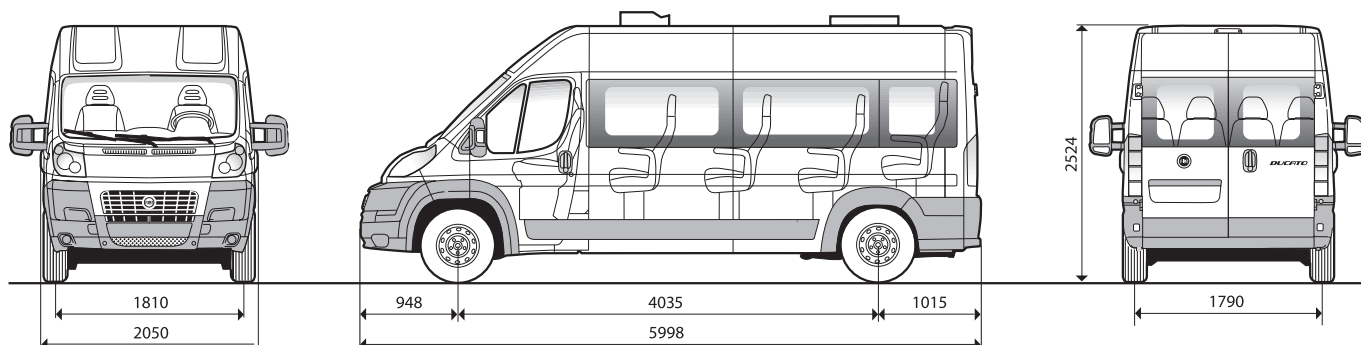

Rozměry mm

	Minibus Maxi 40 13 + 1 míst	Minibus Maxi 40 16 + 1 míst
Rozvor	4035	4035
Maximální délka	5998	6363
Maximální šířka	2050	2050
Přední rozchod kol	1810	1810
Zadní rozchod kol	1790	1790
Maximální výška (v pohod. stavu)	2524	2524
Přední převis	948	948
Zadní převis	1015	1380
Zadní dveře		
Šířka	1562	1562
Výška	1790	1790
Postranní dveře		
Šířka	1250	1250
Výška	1755	1755

Rozvor 4035 mm

	Minibus Maxi 40 13 + 1 míst	
Motory	120 Multijet	160 Multijet
Hmotnost vozidla* (kg)	2520	2570
Nosnost (kg)	1485	1435
	13 míst + řidič + 487 kg	13 míst + řidič + 437 kg
Max. přípustná tech. hmotnost (kg)	4005	4005
Max. rychlost (km/h)	100**	100**
Objednávací kód vozu	250.BM2	250.BM3

Rozvor 4035 mm XL

	Minibus Maxi 40 16 + 1 míst
Motory	160 Multijet
Hmotnost vozidla* (kg)	2775
Nosnost (kg)	1425
	16 míst + řidič + 214 kg
Max. přípustná tech. hmotnost (kg)	4200
Max. rychlost (km/h)	100**
Objednávací kód vozu	250.BM4

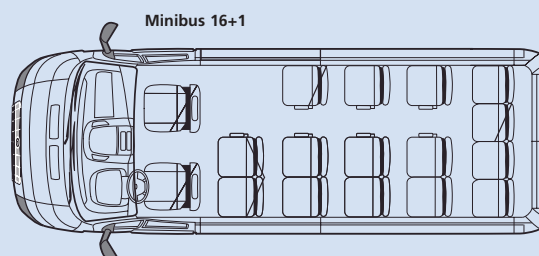
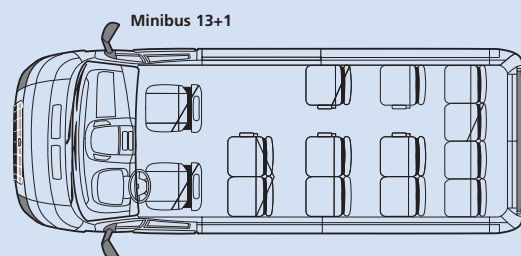

* Pohotovostní hmotnost s náplněmi, rezervním kolem, nářadím a doplňky
 ** Vůz je dle zákona povinně vybaven omezovačem rychlosti

VERZE PRO PŘEPRAVU OSOB

Školní autobus*

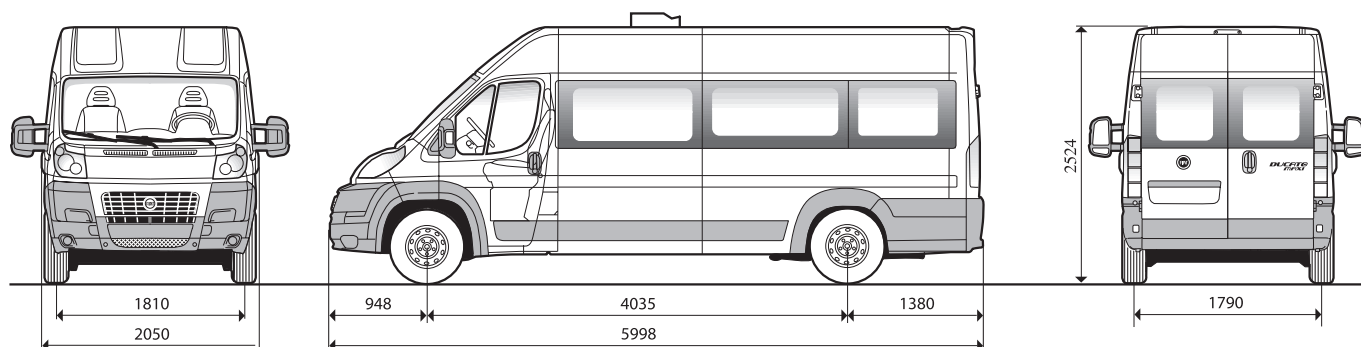

Rozměry mm

	Školní autobus Maxi 40 XL
Rozvor	4035
Maximální délka	6363
Maximální šířka	2050
Přední rozchod kol	1810
Zadní rozchod kol	1790
Maximální výška (v pohot. stavu)	2524
Výška interna	1800
Přední převis	948
Zadní převis	1380
Zadní dveře	
Šířka	1562
Výška	1790
Postranní dveře	
Šířka	1250
Výška	1755

Rozvor 4035 mm XL

	Školní autobus Maxi 40 XL			
	Pro střední školu		Pro základní školu	
Motor	120 Multijet	160 Multijet	120 Multijet	160 Multijet
Nosnost (kg)	23 osob (21 sedaček pro žáky + doprovod a řidič)		32 osob (30 sedaček pro žáky + doprovod a řidič)	
Max. přípustná tech. hmotnost (kg)	4005		4005	
Max. rychlost (km/h)	100**	100**	100**	100**

* Tato verze není určena pro český trh

** Vůz je dle zákona povinně vybaven omezovačem rychlosti

Pro střední školu

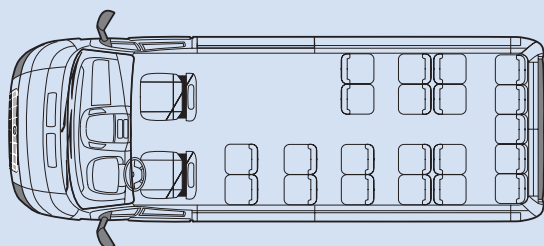

Pro základní školu

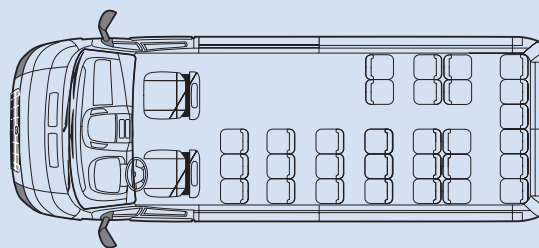

VERZE PRO PŘEPRAVU OSOB

Standardní a příplatková výbava

Fiat Ducato

Exteriér		Combi a Combi poloprosklené	Panorama	Minibus Školní autobus
Halogenové světlomety s dvojitou parabolou				
Vnější dvouramenná zpětná zrcátka s bočním směrovým světlem				
Uzávěr palivové nádrže se zámkem a víkem				
Zadní mlhové světlo integrované se zpětným světlem				
Černé plastové kryty blatníků u provedení Maxi / Minibus				
Třetí brzdové světlo				
Zadní prosklené dveře				
Boční posuvné prosklené dveře (na straně spolujezdce)				
Palivová nádrž o objemu 125 l	4G9	•	•	•
Reflexní čelní sklo	4G1	•	•	•
Vyhřívané sklo ve dvoukřídlových prosklených zadních dveřích	029	•		
Vnější zpětná vyhřívána zrcátka + odmrazování	041			
Druhé posuvné postranní dveře (na straně řidiče)	055	•	–	–
Zadní zesílené pérování (zavěšení) „komfort“	062	•		
Zatmavená boční okna	070	•	•	•
Přední světlomety do mlhy	097	•	•	•
Ostříkovače světlometů	102	•	•	•
Slitnové ráfky 15" / 16"***	108/208	•	•	•
Pneumatiky extrasérie (225/70, 15") a (225/75, 16")	142	•	•	•
Zadní zástěrky	197	C	•	•
Metalická barva (metalíza)	210	•	•	•
Kryt olejové vany motoru	237	•	•	•
Elektricky sklopná vnější zpětná zrcátka	341	•	•	•
Zasouvací stupačka u bočních posuvných dveří na straně řidiče	553	•	•	•
Inteligentní zavěšení kol – udržuje konstantní světlou výšku zadní části vozidla	555	•	•	•
Přední zástěrky	747	•	•	•
Integrované kryty kol	878	•		•

Interiér

Výškově nastavitelný volant				
Výškově stavitelné sedadlo řidiče				
Zamykací prostřední skříňka na notebook				
Multifunkční palubní deska s odkl. prostory, držáky nápojů, chl. boxem a zamyk. skříňkou				
Dveřní panely s elektrickými ovladači oken a dveří				–
Plastové ochranné kryty pod sedadly	50E	•		
Loketní a bederní opěrka sedadla řidiče	132	•		
Loketní a bederní opěrka sedadla spolujezdce	297	•		
Dvoumístné sedadlo spolujezdce s tříbodovým prostředním bezpečnostním pásem	293		•	–
Vyhřívané sedadlo spolucestujícího	452	•	•	•
Vyhřívané sedadlo řidiče	453	•	•	•
Výškově stavitelné sedadlo spolucestujícího	454	•	•	•
Odpružené sedadlo řidiče	640	•	•	•
Semišové potahy sedadel	728	–		
Odkládací police nad čelním sklem	835	•		
Třímístná sklopná vyndavací lavice	965	•*	–	–

Funkční / elektrická výbava

Fiat CODE (imobilizér s plovoucím kódem)				
Servotronic (hydraulický posilovač řízení s proměnlivým účinkem)		160 Multijet	160 Multijet	160 Multijet
Displej s digitálními hodinami a palubním počítačem				
Signalizace plánované údržby				
Osvětlený zapalovač cigaret a zásuvka 12 V, popelník				
Rychloměr, elektronický otáčkoměr, snímač hladiny motorového oleje				
Atermická skla				
Posuvná boční okna (2. řada sedadel)				
Elektrické ovládací předních oken				
Centrální zamykání s dálkovým ovládáním		3 tlačítka	3 tlačítka	
Čtyři stropní svítlny v prostoru pro cestující				
Dvoukřídle dveře zavazadlového prostoru		–	–	

VERZE PRO PŘEPRAVU OSOB

Standardní a příplatková výbava

Funkční / elektrická výbava		Combi a Combi poloprosklené	Panorama	Minibus Školní autobus
Servotronic (hydraulický posilovač řízení s proměnlivým účinkem)	012	• (120 Multijet)	• (120 Multijet)	• (120 Multijet)
Manuální klimatizace	025	•	•	•
Dešťový a světelný senzor	051	•	•	•
Systém zajištění dveří „Dead lock“	064	•	•	•
Silnější alternátor 110 A	065	•	•	•
Elektrika Extrasérie (příprava pro přestavbě)***	081	•	•	•
Samostatné automatické topení (Webasto)	133	•	•	■
Automatická klimatizace jednozónová	140	•	•	–
Klimatizace u zadních míst	204	•	•	–
Samostatné programovatelné přídatné topení (Webasto)	205	•	•	•
Alarm s prostorovou / obvodovou ochranou vozidla	213	•	•	•
Topení u zadních míst	267	•*	■	–
Televizní kamera pro výhled za zadní část vozu	316	•	•	–
Tempomat	416	•	•	•
Sada pro rychlou opravu pneumatik (Fix & Go)	499	•	•	•
Zadní parkovací senzory + zvuková výstraha	508	•	•	•
Tachograf	650	•	•	■
Žesílená baterie	782	•	•	• / 160 Multijet
Zásuvka 12 V v nákladovém prostoru	823	–	–	•
Otáčivé přídatné topení	906	•	–	•
Příprava pro zadní klimatizaci	4GT	–	–	•
Zadní zásuvka 12 V a zapalovač cigaret	4HG	•	■	–
Klimatizace Minibus	50B	–	–	•
Omezovač rychlosti (90 km/h)	58E	•	•	–
Omezovač rychlosti (100 km/h)	5BF	•	•	■
Přenosné zadní stropní svítidlo	58F	•*	•	•

Bezpečnost

Výškově stavitelné opěrky hlavy pro sedadla v kabině				
ABS se čtyřmi snímači + elektronický regulátor brzdného účinku EBD				
Airbag řidiče + bezpečnostní pásy s předpínačem (2 místa)				
Tříbodové bezpečnostní pásy s navijecem pro sedadla v kabině a zadní sedadla				–
MBA (Mechanický brzdny asistent)	052	•	•	•
ASR (Protipokluzový systém)	015	•	•	•
ESP (Elektronický stabilizační systém)	392	•	•	•
Airbag spolucestujících/spolucestujících	502	•	•	–
Přední boční airbagy + okenní airbagy	505	•	•	–

Audio / Telematika

Příprava pro autorádio s kabely, anténou a reproduktory	082			
Ovládače autorádia na volantu	245	•	•	•
Autorádio s přehrávačem CD	564	•	•	•
Multifunkční anténa pro GPS, GSM, autorádio	540	•	•	•
Rozhlasová anténa	5A0	•	•	•
Blu&Me™ (Handsfree se systémem Bluetooth™)	4J3	•	•	•
Autorádio s přehrávačem CD a MP3	41A	•	•	•

= sériově

• = za příplatek

■ = povinná výbava

za příplatek – = není k dispozici

* nelze pro Combi poloprosklené

** 15" kola nejsou možná pro verze Maxi

*** nutné pro zapojení neoriginálního elektrického příslušenství

Upozornění:

Standardní a příplatková výbava je častým předmětem změny a to jak z technických, tak i z obchodních důvodů. Pro aktuální stav sériové a příplatkové výbavy kontaktujte nejbližšího autorizovaného prodejce Fiat.

VERZE PRO PŘESTAVBY A NÁSTAVBY

Podvozky s kabinou (Kabina)

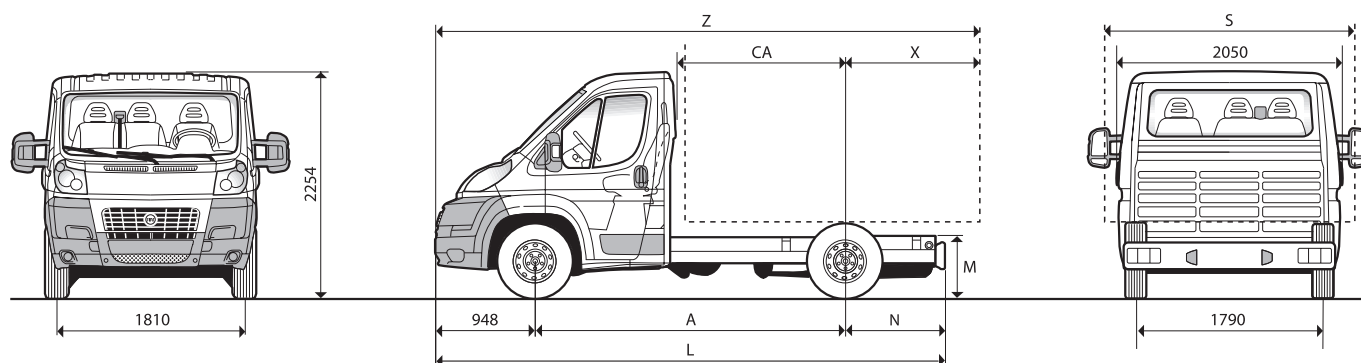

Rozměry mm	Kabina 30			Kabina 33			Kabina 35		
	L1	L2		L1	L2		L1	L2	
A Rozvor	3000	3450		3000	3450		3000	3450	
L Maximální délka	4908	5358		4908	5358		4908	5358	
Maximální šířka	2050	2050		2050	2050		2050	2050	
Přední rozchod kol	1810	1810		1810	1810		1810	1810	
Zadní rozchod kol	1790	1790		1790	1790		1790	1790	
Maximální výška (v pohot. stavu)	2254	2254		2254	2254		2254	2254	
Přední převis	948	948		948	948		948	948	
N Zadní převis	960	960		960	960		960	960	
M Výška hrany rámu (STDA)	650	650		650	650		650	650	
X Vzdálenost zadní nápravy od hrany karosérie (mezní převis hotové nástavby)	1800	2070		1800	2070		1800	2070	
CA Vzdál. záďe kabiny od zadní nápravy	1610	2060		1610	2060		1610	2060	
S Max. šířka pro karosérii*	2350	2350		2350	2350		2350	2350	
Z Max. délka s nástavbou	5748	6468		5701	6468		5701	6468	

Rozvor 3000 mm L1	Kabina 30			Kabina 33			Kabina 35		
	100 Multijet	120 Multijet	160 Multijet	100 Multijet	120 Multijet	160 Multijet	100 Multijet	120 Multijet	160 Multijet
Motor	100 Multijet	120 Multijet	160 Multijet	100 Multijet	120 Multijet	160 Multijet	100 Multijet	120 Multijet	160 Multijet
Hmotnost vozidla** (kg)	1590	1605	1655	1590	1605	1655	1590	1605	1655
Max. přípustná technická hmotnost (kg)	3000	3000	3000	3300	3300	3300	3500	3500	3500
Přípustná hmotnost na přední nápr. (kg)	1630	1630	1630	1750	1750	1750	1850	1850	1850
Přípustná hmotnost na zadní nápr. (kg)	1650	1650	1650	1900	1900	1900	2000	2000	2000
Max. hmotnost přípoj. voz. brzděného (kg)	2000	2500	2500	2000	2500	2500	2000	2500	2500
Celková max. hmotnost soupravy (kg)	5000	5500	5500	5300	5800	5800	5500	6000	6000
Objednací kód vozu	250.0C1	250.0C2	250.0C3	250.4C1	250.4C2	250.4C3	250.9C1	250.9C2	250.9C3

Rozvor 3450 mm L2	Kabina 30			Kabina 33			Kabina 35		
	100 Multijet	120 Multijet	160 Multijet	100 Multijet	120 Multijet	160 Multijet	100 Multijet	120 Multijet	160 Multijet
Motor	100 Multijet	120 Multijet	160 Multijet	100 Multijet	120 Multijet	160 Multijet	100 Multijet	120 Multijet	160 Multijet
Hmotnost vozidla** (kg)	1620	1635	1685	1620	1635	1685	1620	1635	1685
Max. přípustná technická hmotnost (kg)	3000	3000	3000	3300	3300	3300	3500	3500	3500
Přípustná hmotnost na přední nápr. (kg)	1630	1630	1630	1750	1750	1750	1850	1850	1850
Přípustná hmotnost na zadní nápr. (kg)	1650	1650	1650	1900	1900	1900	2000	2000	2000
Max. hmotnost přípoj. voz. brzděného (kg)	2000	2500	2500	2000	2500	2500	2000	2500	2500
Celková max. hmotnost soupravy (kg)	5000	5500	5500	5300	5800	5800	5500	6000	6000
Objednací kód vozu	250.1C1	250.1C2	250.1C3	250.5C1	250.5C2	250.5C3	250.AC1	250.AC2	250.AC3

* Platí pro nejdelší vnější zpětná zrcátka. Pro vnější zpětná zrcátka opt. 042 platí 2200 mm, pro opt. 036 platí 2100 mm

** Pohotovostní hmotnost s náplněmi, rezervním kolem, nářadím a doplňky

VERZE PRO PŘESTAVBY A NÁSTAVBY

Podvozky s kabinou (Kabina)

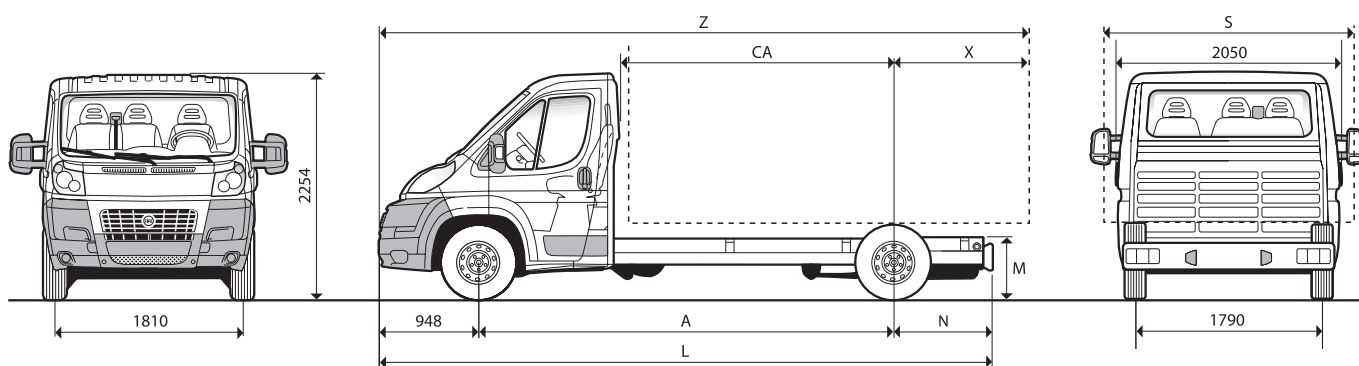

Rozměry mm	Kabina 33		Kabina 35	
	L3	L3	L3	L4
A Rozvor	4035	4035	4035	4035 XL
L Maximální délka	5943	5943	5943	6308
Maximální šířka	2050	2050	2050	2050
Přední rozchod kol	1810	1810	1810	1810
Zadní rozchod kol	1790	1790	1790	1790
Maximální výška (v pohot. stavu)	2254	2254	2254	2254
Přední převis	948	948	948	948
N Zadní převis	960	960	960	1325
M Výška hrany rámu (STDA)	650	650	650	650
X Vzdálenost zadní nápravy od hrany karosérie (mezní převis hotové nástavby)	2400	2400	2400	2400
CA Vzdál. zadě kabiny od zadní nápravy	2645	2645	2645	2645
S Max. šířka pro karosérii*	2350	2350	2350	2350
Z Max. délka s nástavbou	7383	7383	7383	7383

Rozvor 4035 mm L3	Kabina 33			Kabina 35		
	100 Multijet	120 Multijet	160 Multijet	100 Multijet	120 Multijet	160 Multijet
Motory	100 Multijet	120 Multijet	160 Multijet	100 Multijet	120 Multijet	160 Multijet
Hmotnost vozidla** (kg)	1640	1655	1705	1640	1655	1705
Max. přípustná technická hmotnost (kg)	3300	3300	3300	3500	3500	3500
Přípustná hmotnost na přední nápr. (kg)	1750	1750	1750	1850	1850	1850
Přípustná hmotnost na zadní nápr. (kg)	1900	1900	1900	2000	2000	2000
Max. hmotnost přípoj. voz. brzděného (kg)	2000	2500	2500	2000	2500	2500
Celková max. hmotnost soupravy (kg)	5300	5800	5800	5500	6000	6000
Objednací kód vozu	250.6C1	250.6C2	250.6C3	250.BC1	250.BC2	250.BC3

Rozvor 4035 mm XL L4	Kabina 35		
	100 Multijet	120 Multijet	160 Multijet
Motory	100 Multijet	120 Multijet	160 Multijet
Hmotnost vozidla** (kg)	1655	1670	1720
Max. přípustná technická hmotnost (kg)	3500	3500	3500
Přípustná hmotnost na přední nápr. (kg)	1850	1850	1850
Přípustná hmotnost na zadní nápr. (kg)	2000	2000	2000
Max. hmotnost přípoj. voz. brzděného (kg)	2000	2500	2500
Celková max. hmotnost soupravy (kg)	5500	6000	6000
Objednací kód vozu	250.CC1	250.CC2	250.CC3

* Platí pro nejdelší vnější zpětná zrcátka. Pro vnější zpětná zrcátka opt. 042 platí 2200 mm, pro opt. 036 platí 2100 mm

** Pohotovostní hmotnost s náplněmi, rezervním kolem, nářadím a doplňky

VERZE PRO PŘESTAVBY A NÁSTAVBY

Podvozky s kabinou Maxi (Kabina Maxi)

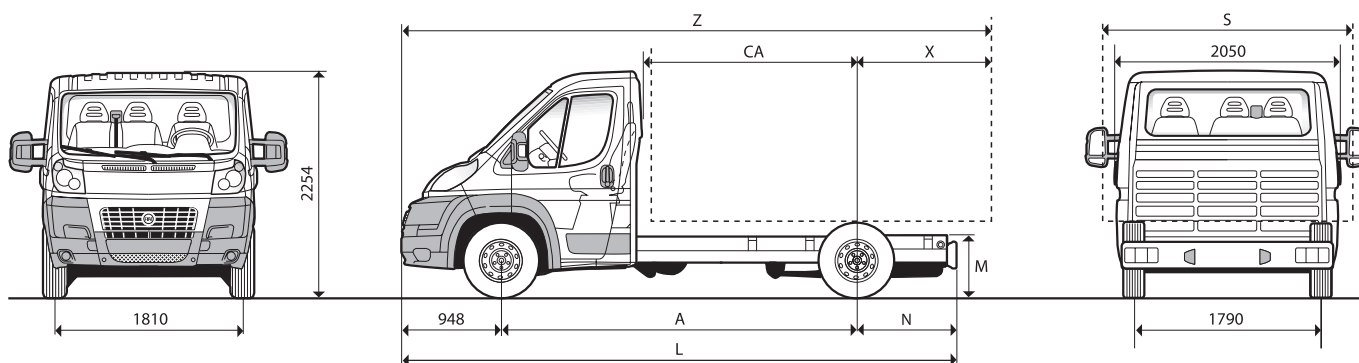

Rozměry mm

	Kabina Maxi 35 L2	Kabina Maxi 40 L2
A Rozvor	3450	3450
L Maximální délka	5358	5358
Maximální šířka	2050	2050
Přední rozchod kol	1810	1810
Zadní rozchod kol	1790	1790
Maximální výška (v pohot. stavu)	2254	2254
Přední převis	948	948
N Zadní převis	960	960
M Výška hrany rámu (STDA)	650	650
X Vzdálenost zadní nápravy od hrany karosérie (mezni převis hotové nástavby)	2070	2070
CA Vzdál. zadě kabiny od zadní nápravy	2060	2060
S Max. šířka pro karosérii*	2350	2350
Z Max. délka s nástavbou	6468	6468

Rozvor 3450 mm L2

	Kabina Maxi 35		Kabina Maxi 40	
	120 Multijet	160 Multijet	120 Multijet	160 Multijet
Motory	120 Multijet	160 Multijet	120 Multijet	160 Multijet
Hmotnost vozidla** (kg)	1675	1725	1675	1725
Max. přípustná technická hmotnost (kg)	3500	3500	4005	4005
Přípustná hmotnost na přední nápr. (kg)	2100	2100	2100	2100
Přípustná hmotnost na zadní nápr. (kg)	2400	2400	2400	2400
Max. hmotnost přípoj. voz. brzděného (kg)	3000	3000	2500	2500
Celková max. hmotnost soupravy (kg)	6500	6500	6505	6505
Objednací kód vozu	251.AC2	251.AC3	251.FC2	251.FC3

* Platí pro nejdelší vnější zpětná zrcátka. Pro vnější zpětná zrcátka opt. 042 platí 2200 mm, pro opt. 036 platí 2100 mm

** Pohotovostní hmotnost s náplněmi, rezervním kolem, nářadím a doplňky

VERZE PRO PŘESTAVBY A NÁSTAVBY

Podvozky s kabinou Maxi (Kabina Maxi)

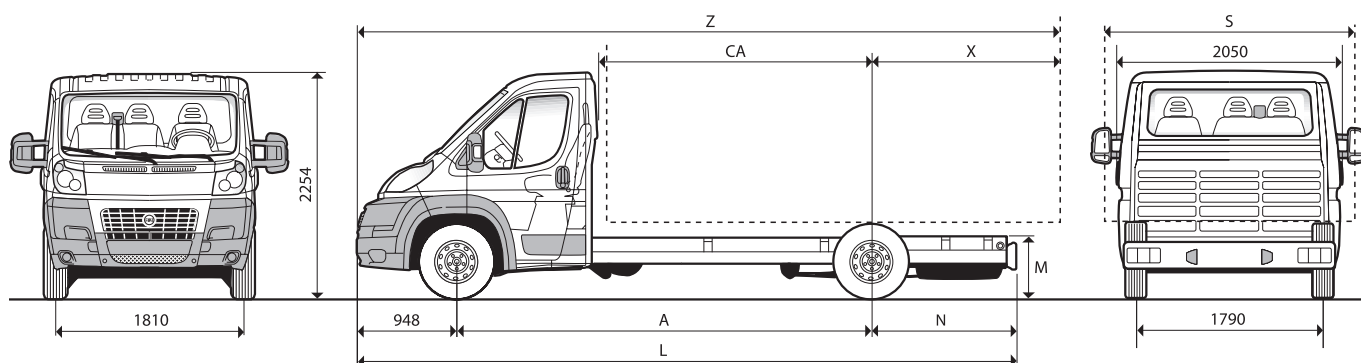

Rozměry mm

	Kabina Maxi 35		Kabina Maxi 40	
A Rozvor	4035	4035 XL	4035	4035 XL
L Maximální délka	5943	6308	5943	6308
Maximální šířka	2050	2050	2050	2050
Přední rozchod kol	1810	1810	1810	1810
Zadní rozchod kol	1790	1790	1790	1790
Maximální výška (v pohot. stavu)	2254	2254	2254	2254
Přední převis	948	948	948	948
N Zadní převis	960	1325	960	1325
M Výška hrany rámu (STDA)	650	650	650	650
X Vzdálenost zadní nápravy od hrany karosérie (mezni převis hotové nástavby)	2400	2400	2400	2400
CA Vzdál. záď kabiny od zadní nápravy	2645	2645	2645	2645
S Max. šířka pro karosérii*	2350	2350	2350	2350
Z Max. délka s nástavbou	7383	7383	7383	7383

Rozvor 4035 mm L3

	Kabina Maxi 35		Kabina Maxi 40	
Motory	120 Multijet	160 Multijet	120 Multijet	160 Multijet
Hmotnost vozidla** (kg)	1695	1745	1695	1745
Max. přípustná technická hmotnost (kg)	3500	3500	4005	4005
Přípustná hmotnost na přední nápr. (kg)	2100	2100	2100	2100
Přípustná hmotnost na zadní nápr. (kg)	2400	2400	2400	2400
Max. hmotnost přípoj. voz. brzděného (kg)	3000	3000	2500	2500
Celková max. hmotnost soupravy (kg)	6500	6500	6505	6505
Objednací kód vozu	251.BC2	251.BC3	251.GC2	251.GC3

Rozvor 4035 mm XL L4

	Kabina Maxi 35		Kabina Maxi 40	
Motory	120 Multijet	160 Multijet	120 Multijet	160 Multijet
Hmotnost vozidla** (kg)	1710	1760	1710	1760
Max. přípustná technická hmotnost (kg)	3500	3500	4000	4000
Přípustná hmotnost na přední nápr. (kg)	2100	2100	2100	2100
Přípustná hmotnost na zadní nápr. (kg)	2400	2400	2400	2400
Max. hmotnost přípoj. voz. brzděného (kg)	3000	3000	2500	2500
Celková max. hmotnost soupravy (kg)	6500	6500	6505	6505
Objednací kód vozu	251.CC2	251.CC3	251.HC2	251.HC3

* Platí pro nejdelší vnější zpětná zrcátka. Pro vnější zpětná zrcátka opt. 042 platí 2200 mm, pro opt. 036 platí 2100 mm

** Pohotovostní hmotnost s náplněmi, rezervním kolem, nářadím a doplňky

VERZE PRO PŘESTAVBY A NÁSTAVBY

Podvozky s dvoukabinou (Dvoukabina)

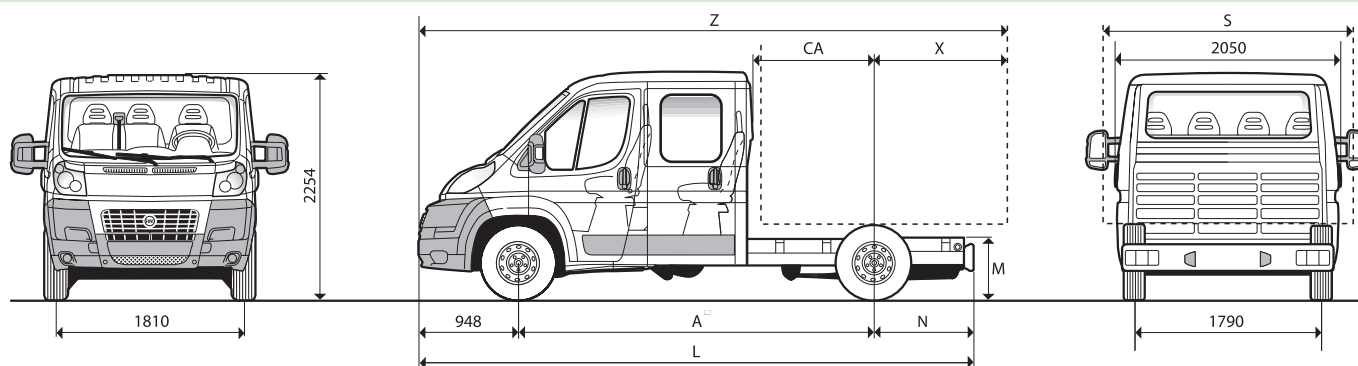

Rozměry mm	Dvoukabina 33			Dvoukabina 35		
	L2	L3		L2	L3	
A Rozvor	3450	4035		3450	4035	
L Maximální délka	5358	5943		5358	5943	
Maximální šířka	2050	2050		2050	2050	
Přední rozchod kol	1810	1810		1810	1810	
Zadní rozchod kol	1790	1790		1790	1790	
Maximální výška (v pohot. stavu)	2254	2254		2254	2254	
Přední převis	948	948		948	948	
N Zadní převis	960	960		960	960	
M Výška hrany rámu (STDA)	719	719		719	719	
X Vzdálenost zadní nápravy od hrany karosérie (limite sbalzo)	2070	2400		2070	2400	
CA Vzdál. zadě kabiny od zadní nápravy	1190	1774		1190	1774	
S Max. šířka pro karosérii*	2350	2350		2350	2350	
Z Max. délka s nástavbou	6468	7383		6468	7383	

Rozvor 3450 mm L2	Dvoukabina 33			Dvoukabina 35		
	100 Multijet	120 Multijet	160 Multijet	100 Multijet	120 Multijet	160 Multijet
Motor	100 Multijet	120 Multijet	160 Multijet	100 Multijet	120 Multijet	160 Multijet
Hmotnost vozidla** (kg)	1795	1810	1860	1795	1810	1860
Max. přípustná technická hmotnost (kg)	3300	3300	3300	3500	3500	3500
Přípustná hmotnost na přední nápr. (kg)	1850	1850	1850	1850	1850	1850
Přípustná hmotnost na zadní nápr. (kg)	1900	1900	1900	2000	2000	2000
Max. hmotnost přípoj. voz. brzděného (kg)	2000	2500	2500	2000	2500	2500
Celková max. hmotnost soupravy (kg)	5300	5800	5800	5500	6000	6000
Objednací kód vozu	250.5D1	250.5D2	250.5D3	250.AD1	250.AD2	250.AD3

Rozvor 4035 mm L3	Dvoukabina 33			Dvoukabina 35		
	100 Multijet	120 Multijet	160 Multijet	100 Multijet	120 Multijet	
Motor	100 Multijet	120 Multijet	160 Multijet	100 Multijet	120 Multijet	
Hmotnost vozidla** (kg)	1825	1840	1890	1825	1840	
Max. přípustná technická hmotnost (kg)	3300	3300	3300	3500	3500	
Přípustná hmotnost na přední nápr. (kg)	1850	1850	1850	1850	1850	
Přípustná hmotnost na zadní nápr. (kg)	1900	1900	1900	2000	2000	
Max. hmotnost přípoj. voz. brzděného (kg)	2000	2500	2500	2000	2500	
Celková max. hmotnost soupravy (kg)	5300	5800	5800	5500	6000	
Objednací kód vozu	250.6D1	250.6D2	250.6D3	250.BD1	250.BD2	

* Platí pro nejdelší vnější zpětná zrcátka. Pro vnější zpětná zrcátka opt. 042 platí 2200 mm, pro opt. 036 platí 2100 mm

** Pohotovostní hmotnost s náplněmi, rezervním kolem, nářadím a doplňky

VERZE PRO PŘESTAVBY A NÁSTAVBY

Podvozky s dvoukabinou Maxi (Dvoukabina Maxi)

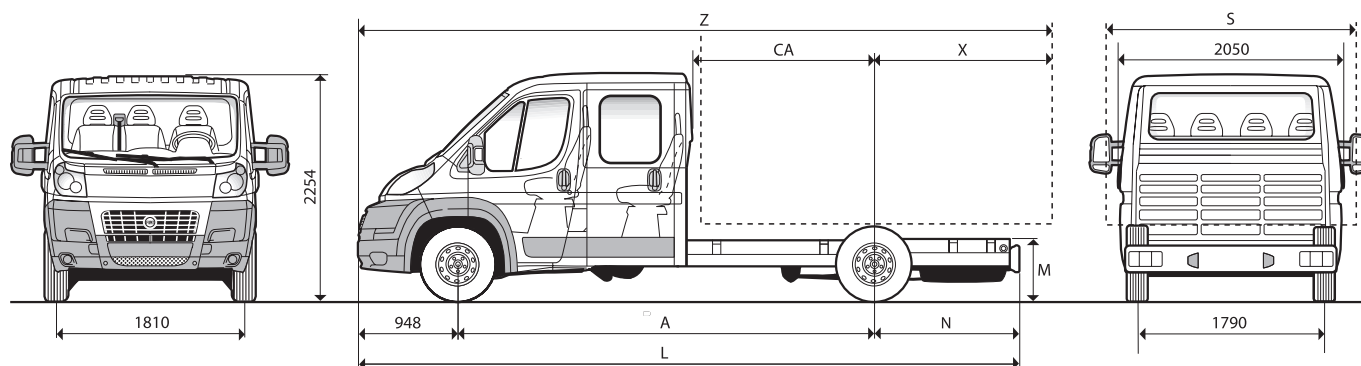

Rozměry mm	Dvoukabina Maxi 35			Dvoukabina Maxi 40		
	L2	L3	L4	L2	L3	L4
A Rozvor	3450	4035	4035 XL	3450	4035	4035 XL
L Maximální délka	5358	5943	6308	5358	5943	6308
Maximální šířka	2050	2050	2050	2050	2050	2050
Přední rozchod kol	1810	1810	1810	1810	1810	1810
Zadní rozchod kol	1790	1790	1790	1790	1790	1790
Maximální výška (v pohot. stavu)	2254	2254	2254	2254	2254	2254
Přední převis	948	948	948	948	948	948
N Zadní převis	960	960	1325	960	960	1325
M Výška hrany rámu (STDA)	719	719	719	719	719	719
X Vzdálenost zadní nápravy od hrany karosérie (limite sbalzo)	2070	2400	2400	2070	2400	2400
CA Vzdál. zadě kabiny od zadní nápravy	1190	1774	1774	1190	1774	1774
S Max. šířka pro karosérii*	2350	2350	2350	2350	2350	2350
Z Max. délka s nástavbou	6468	7383	7383	6468	7383	7383

Rozvor 3450 mm L2	Dvoukabina Maxi 35	
Motory	120 Multijet	160 Multijet
Hmotnost vozidla** (kg)	1850	1900
Max. přípustná technická hmotnost (kg)	3500	3500
Přípustná hmotnost na přední nápr. (kg)	2100	2100
Přípustná hmotnost na zadní nápr. (kg)	2400	2400
Max. hmotnost přípoj. voz. brzděného (kg)	3000	3000
Celková max. hmotnost soupravy (kg)	6500	6500
Objednací kód vozu	251.AD2	251.AD3

Rozvor 4035 mm L3	Dvoukabina Maxi 35		Dvoukabina Maxi 40	
Motory	120 Multijet	160 Multijet	120 Multijet	160 Multijet
Hmotnost vozidla** (kg)	1880	1930	1880	1930
Max. přípustná technická hmotnost (kg)	3500	3500	4005	4005
Přípustná hmotnost na přední nápr. (kg)	2100	2100	2100	2100
Přípustná hmotnost na zadní nápr. (kg)	2400	2400	2400	2400
Max. hmotnost přípoj. voz. brzděného (kg)	3000	3000	2500	2500
Celková max. hmotnost soupravy (kg)	6500	6500	6505	6505
Objednací kód vozu	251.BD2	251.BD3	251.GD2	251.GD3

Rozvor 4035 mm XL L4	Dvoukabina Maxi 35		Dvoukabina Maxi 40	
Motory	120 Multijet	160 Multijet	120 Multijet	160 Multijet
Hmotnost vozidla** (kg)	1900	1950	1900	1950
Max. přípustná technická hmotnost (kg)	3500	3500	4005	4005
Přípustná hmotnost na přední nápr. (kg)	2100	2100	2100	2100
Přípustná hmotnost na zadní nápr. (kg)	2400	2400	2400	2400
Max. hmotnost přípoj. voz. brzděného (kg)	3000	3000	2500	2500
Celková max. hmotnost soupravy (kg)	6500	6500	6505	6505
Objednací kód vozu	251.CD2	251.CD3	251.HD2	251.HD3

* Platí pro nejdelší vnější zpětná zrcátka. Pro vnější zpětná zrcátka opt. 042 platí 2200 mm, pro opt. 036 platí 2100 mm

** Pohotovostní hmotnost s náplněmi, rezervním kolem, nářadím a doplňky

VERZE PRO PŘESTAVBY A NÁSTAVBY

Podvozky s kabinou a plošinou

(zejména vhodné k přestavbě na obytný vůz)***

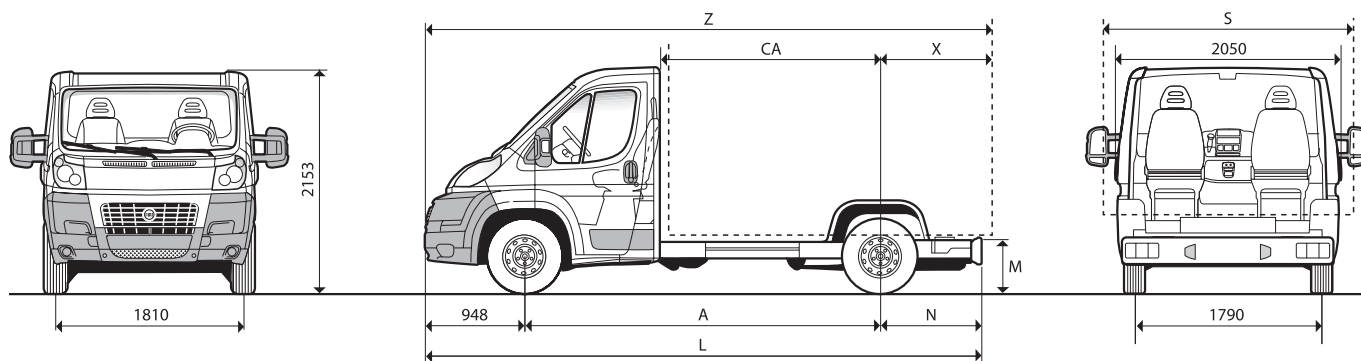

Rozměry mm	Kabina 30 s plošinou		Kabina 33 s plošinou			Kabina 35 s plošinou			
	L1	L2	L1	L2	L3	L1	L2	L3	L4
A Rozvor	3000	3450	3000	3450	4035	3000	3450	4035	4035 XL
L Maximální délka	4908	5358	4908	5358	5943	4908	5358	5943	6308
Maximální šířka	2050	2050	2050	2050	2050	2050	2050	2050	2050
Přední rozchod kol	1810	1810	1810	1810	1810	1810	1810	1810	1810
Zadní rozchod kol	1790	1790	1790	1790	1790	1790	1790	1790	1790
Maximální výška (v pohot. stavu)	2153	2153	2153	2153	2153	2153	2153	2153	2153
Přední převis	948	948	948	948	948	948	948	948	948
N Zadní převis	960	960	960	960	960	960	960	960	1325
M Výška hrany rámu (STDA)	540	540	540	540	540	540	540	540	540
X Vzdálenost zadní nápravy od hrany karosérie (mezní převis hotové nástavby)	1800	2070	1800	2070	2400	1800	2070	2400	2400
CA Vzdál. záďe kabiny od zadní nápravy	1610	2060	1610	2060	2645	1610	2060	2645	2645
S Max. šířka pro karosérii*	2350	2350	2350	2350	2350	2350	2350	2350	2350
Z Max. délka s nástavbou	5748	6468	5748	6468	7383	5748	6468	7383	7383

Rozvor 3000 mm L1	Kabina 30 s plošinou			Kabina 33 s plošinou			Kabina 35 s plošinou		
Motory	100 Multijet	120 Multijet	160 Multijet	100 Multijet	120 Multijet	160 Multijet	100 Multijet	120 Multijet	160 Multijet
Hmotnost vozidla** (kg)	1580	1595	1645	1580	1595	1645	1580	1595	1645
Max. přípustná technická hmotnost (kg)	3000	3000	3000	3300	3300	3300	3500	3500	3500
Přípustná hmotnost na přední nápr. (kg)	1630	1630	1630	1750	1750	1750	1850	1850	1850
Přípustná hmotnost na zadní nápr. (kg)	1650	1650	1650	1900	1900	1900	2000	2000	2000
Max. hmotnost přípoj. voz. brzděného (kg)	2000	2500	2500	2000	2500	2500	2000	2500	2500
Celková max. hmotnost soupravy (kg)	5000	5500	5500	5300	5800	5800	5500	6000	6000
Obj. kód vozu + OPT 292 (ploš. podlaha)	250.0C1	250.0C2	250.0C3	250.4C1	250.4C2	250.4C3	250.9C1	250.9C2	250.9C3

Rozvor 3450 mm L2	Kabina 30 s plošinou			Kabina 33 s plošinou			Kabina 35 s plošinou		
Motory	100 Multijet	120 Multijet	160 Multijet	100 Multijet	120 Multijet	160 Multijet	100 Multijet	120 Multijet	160 Multijet
Hmotnost vozidla** (kg)	1600	1615	1665	1600	1615	1665	1600	1615	1665
Max. přípustná technická hmotnost (kg)	3000	3000	3000	3300	3300	3300	3500	3500	3500
Přípustná hmotnost na přední nápr. (kg)	1630	1630	1630	1750	1750	1750	1850	1850	1850
Přípustná hmotnost na zadní nápr. (kg)	1650	1650	1650	1900	1900	1900	2000	2000	2000
Max. hmotnost přípoj. voz. brzděného (kg)	2000	2500	2500	2000	2500	2500	2000	2500	2500
Celková max. hmotnost soupravy (kg)	5000	5500	5500	5300	5800	5800	5500	6000	6000
Obj. kód vozu + OPT 292 (ploš. podlaha)	250.1C1	250.1C2	250.1C3	250.5C1	250.5C2	250.5C3	250.AC1	250.AC2	250.AC3

Rozvor 4035 mm L3	Kabina 33 s plošinou			Kabina 35 s plošinou			Rozvor 4035 mm XL L4	Kabina 35 s plošinou		
Motory	100 Multijet	120 Multijet	160 Multijet	100 Multijet	120 Multijet	160 Multijet	Motory	100 Multijet	120 Multijet	160 Multijet
Hmotnost vozidla** (kg)	1615	1630	1680	1615	1630	1680	Hmotnost vozidla** (kg)	1630	1645	1695
Max. přípustná technická hmotnost (kg)	3300	3300	3300	3500	3500	3500	Max. přípustná technická hmotnost (kg)	3500	3500	3500
Přípustná hmotnost na přední nápr. (kg)	1750	1750	1750	1850	1850	1850	Přípustná hmotnost na přední nápr. (kg)	1850	1850	1850
Přípustná hmotnost na zadní nápr. (kg)	1900	1900	1900	2000	2000	2000	Přípustná hmotnost na zadní nápr. (kg)	2000	2000	2000
Max. hmotnost přípoj. voz. brzděného (kg)	2000	2500	2500	2000	2500	2500	Max. hmotnost přípoj. voz. brzděného (kg)	2000	2500	2500
Celková max. hmotnost soupravy (kg)	5300	5800	5800	5500	6000	6000	Celková max. hmotnost soupravy (kg)	5500	6000	6000
Obj. kód vozu + OPT 292 (ploš. podlaha)	250.6C1	250.6C2	250.6C3	250.BC1	250.BC2	250.BC3	Obj. kód vozu + OPT 292 (ploš. podlaha)	250.CC1	250.CC2	250.CC3

* Platí pro nejdelší vnější zpětná zrcátka. Pro vnější zpětná zrcátka opt. 042 platí 2200 mm, pro opt. 036 platí 2100 mm

** Pohotovostní hmotnost s náplněmi, rezervním kolem, nářadím a doplňky

*** Zadní část kabiny pro řidiče a spolujezdcu není uzavřená a umožňuje tedy volný průchod do zadní části vozu.

VERZE PRO PŘESTAVBY A NÁSTAVBY

Podvozky s kabinou a plošinou Maxi

(zejména vhodné k přestavbě na obytný vůz)***

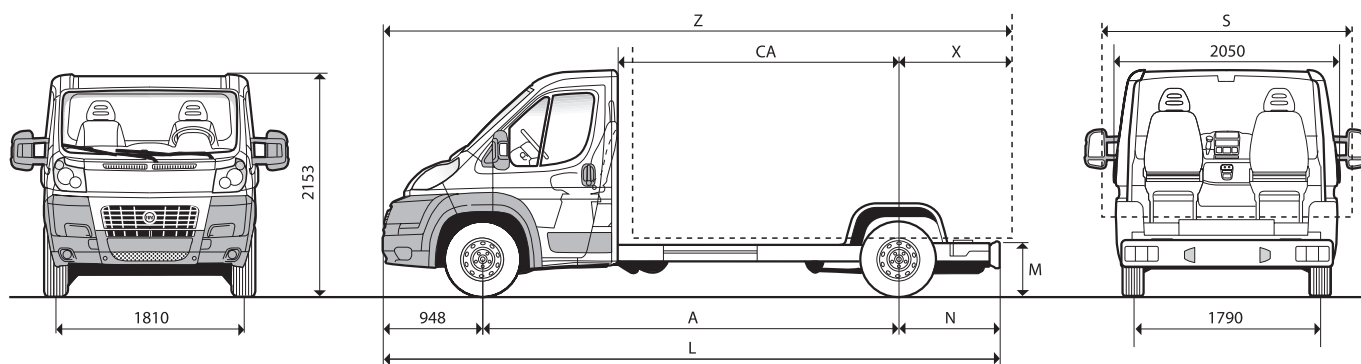

Rozměry mm

	Kabina Maxi 35 s plošinou			Kabina Maxi 40 s plošinou		
	L2	L3	L4	L2	L3	L4
A Rozvor	3450	4035	4035 XL	3450	4035	4035 XL
L Maximální délka	5358	5943	6308	5358	5943	6308
Maximální šířka	2050	2050	2050	2050	2050	2050
Přední rozchod kol	1810	1810	1810	1810	1810	1810
Zadní rozchod kol	1790	1790	1790	1790	1790	1790
Maximální výška (v pohot. stavu)	2153	2153	2153	2153	2153	2153
Přední převis	948	948	948	948	948	948
N Zadní převis	960	960	1325	960	960	1325
M Výška hrany rámu (STDA)	545	548	521	545	548	521
X Vzdálenost zadní nápravy od hrany karosérie (mezní převis hotové nástavby)	2070	2400	2400	2070	2400	2400
CA Vzdál. zadě kabiny od zadní nápravy	2060	2645	2645	2060	2645	2645
S Max. šířka pro karosérii*	2350	2350	2350	2350	2350	2350
Z Max. délka s nástavbou	6468	7383	7383	6468	7383	7383

Rozvor 3450 mm L2

	Kabina Maxi 35 s plošinou		Kabina Maxi 40 s plošinou	
	120 Multijet	160 Multijet	120 Multijet	160 Multijet
Motor	120 Multijet	160 Multijet	120 Multijet	160 Multijet
Hmotnost vozidla** (kg)	1655	1705	1655	1705
Max. přípustná technická hmotnost (kg)	3500	3500	4005	4005
Přípustná hmotnost na přední nápr. (kg)	2100	2100	2100	2100
Přípustná hmotnost na zadní nápr. (kg)	2400	2400	2400	2400
Max. hmotnost přípoj. voz. brzděného (kg)	3000	3000	2500	2500
Celková max. hmotnost soupravy (kg)	6500	6500	6505	6505
Obj. kód vozu + OPT 292 (ploš. podlaha)	251.AC2	251.AC3	251.FC2	251.FC3

Rozvor 4035 mm L3

	Kabina Maxi 35 s plošinou		Kabina Maxi 40 s plošinou	
	120 Multijet	160 Multijet	120 Multijet	160 Multijet
Motor	120 Multijet	160 Multijet	120 Multijet	160 Multijet
Hmotnost vozidla** (kg)	1670	1720	1670	1720
Max. přípustná technická hmotnost (kg)	3500	3500	4005	4005
Přípustná hmotnost na přední nápr. (kg)	2100	2100	2100	2100
Přípustná hmotnost na zadní nápr. (kg)	2400	2400	2400	2400
Max. hmotnost přípoj. voz. brzděného (kg)	3000	3000	2500	2500
Celková max. hmotnost soupravy (kg)	6500	6500	6505	6505
Obj. kód vozu + OPT 292 (ploš. podlaha)	251.BC2	251.BC3	251.GC2	251.GC3

Rozvor 4035 mm XL L4

	Kabina Maxi 35 s plošinou		Kabina Maxi 40 s plošinou	
	120 Multijet	160 Multijet	120 Multijet	160 Multijet
Motor	120 Multijet	160 Multijet	120 Multijet	160 Multijet
Hmotnost vozidla** (kg)	1685	1735	1685	1735
Max. přípustná technická hmotnost (kg)	3500	3500	4005	4005
Přípustná hmotnost na přední nápr. (kg)	2100	2100	2100	2100
Přípustná hmotnost na zadní nápr. (kg)	2400	2400	2400	2400
Max. hmotnost přípoj. voz. brzděného (kg)	3000	3000	2500	2500
Celková max. hmotnost soupravy (kg)	6500	6500	6505	6505
Obj. kód vozu + OPT 292 (ploš. podlaha)	251.CC2	251.CC3	251.HC2	251.HC3

* Platí pro nejdelší vnější zpětná zrcátka. Pro vnější zpětná zrcátka opt. 042 platí 2200 mm, pro opt. 036 platí 2100 mm

** Pohotovostní hmotnost s náplněmi, rezervním kolem, nářadím a doplňky

*** Zadní část kabiny pro řidiče a spolujezdcu není uzavřená a umožňuje tedy volný průchod do zadní části vozu.

VERZE PRO PŘESTAVBY A NÁSTAVBY

Standardní a příplatková výbava

Fiat Ducato

Exteriér		Kabiny
Halogenové světlomety s dvojitou parabolou		
Zadní příčka s úložiskem rezervního kola a zadními svítlami		
Ochranné boční lišty		
Vnější dvouramenná zpětná zrcátka s bočním směrovým světlem		
Uzávěr palivové nádrže se zámkem a víkem		
Speciální uříznutá střecha	4G5	•*
Reflexní čelní sklo	4G1	•
Palivová nádrž o objemu 125 l	4G9	•
Zvětšený rozchod kol (1980 mm)	58G	•
Speciální provedení střechy s přípravou	59E	•*
Vnější zpětná vyhřívaná zrcátka + odmlžování	041	*
Vnější zpětná zrcátka pro nástavbu karosérie 2,20 m	036	•
Vnější zpětná zrcátka pro nástavbu karosérie 2,35 m	042	•
Dvoulistové zadní odpružení (standard je jednolistové)	077	C*
Přední světlomety do mlhy	097	•
Ostřikovače světlometů	102	•
Slitnové ráfky 15" / 16"***	108/208	•
Pneumatiky Extrasérie (225/70, 15") a (225/75, 16")	142	•
Zadní zástěrky	197	•
Metalická barva (metalíza)	210	•
Kryt olejové vany motoru	237	•
Plošina pro provedení Kabina	292	•*
Elektricky sklopná vnější zpětná zrcátka	341	•
Držák žebříku + kryt zadního skla	475	•
Inteligentní zavěšení kol – udržuje konstantní světlou výšku zadní části vozidla	555	•
Bez zadní stěny kabiny – otevřená kabina	743	•*
Přední zástěrky	747	•
Integrované kryty kol	878	•

Interiér

Výškově nastavitelný volant		
Zamykací prostřední skříňka na notebook		
Multifunkční palubní deska s odkl. prostory, držáky nápojů, chl. boxem a zamykatelnou skříňkou		
Výškově stavitelné sedadlo řidiče		
Dveřní panely s elektrickými ovladači oken a dveří		
Plastové ochranné kryty pod sedadlem	50E	•
Loketní a bederní opěrka sedadla řidiče	132	•
Dvoumístné sedadlo spolujezdce s tříbodovým prostředním bezpečnostním pásem	293	•
Loketní a bederní opěrka sedadla spolujezdce	297	•*
Vyhřívané sedadlo spolucestujícího	452	•
Vyhřívané sedadlo řidiče	453	•
Výškově stavitelné sedadlo spolucestujícího	454	•
Skříňka s chladičím/vyhřívacím boxem	465	•
Odkládací skříňka	467	•
Otočné sedadlo řidiče	638	•*
Odpružené sedadlo řidiče	640	•
Otočné sedadlo spolucestujícího	641	•*
Interiér Extrasérie	727	•
Semišové potahy sedadel	728	•*
Odkládací police nad čelním sklem	835	• / Maxi 40 s dvoukabinou

VERZE PRO PŘESTAVBY A NÁSTAVBY

Standardní a příplatková výbava

Funkční / elektrická výbava		Kabiny
Fiat CODE (imobilizér s plovoucím kódem)		
Servotronic (hydraulický posilovač řízení s proměnlivým účinkem)		160 Multijet
Displej s digitálními hodinami s palubním počítačem		
Signalizace plánované údržby		
Osvětlený zapalovač cigaret a zásuvka 12 V, popelník		
Rychloměr, elektronický otáčkoměr, snímač hladiny motorového oleje		
Elektrické ovládání předních oken		
Centrální zamykání s dálkovým ovládáním (2 tlačítka)		
Příprava na zadní klimatizaci	4GT	•*
Bez výsuvné dveřní příhrádky na nářadí	4HJ	•*
Omezovač rychlosti (100 km/h)	5BF	•*
Omezovač rychlosti (90 km/h)	58E	• / Maxi 40
Servotronic (hydraulický posilovač řízení s proměnlivým účinkem)	012	• (120 Multijet)
Manuální klimatizace	025	•
Dešťový a světelný senzor	051	•
Systém zajištění dveří „Dead lock“	064	•
Silnější alternátor 110 A	065	•
Samostatné automatické topení (Webasto)	133	•
Automatická klimatizace jednozónová	140	•
Přídavný ohřev motoru	200	•*
Samostatně programovatelné přídavné topení (Webasto)	205	•
Alarm s prostorovou / obvodovou ochranou vozidla	213	•
Nadstandardní příhrádková výbava	391	•
Tempomat	416	•
Sada pro rychlou opravu pneumatik (Fix & Go)	499	•
Tachograf	650	• / Maxi 40
Dálkový multifunkční ovladač (3 tlačítka)	708	•*
Zesílená baterie	782	•
Otáčivé přídavné topení	906	•
Elektrika Extrasérie (příprava pro přestavbu)***	081	C

Bezpečnost

ABS se čtyřmi snímači + elektronický regulátor brzdného účinku EBD		
Tříbodové bezpečnostní pásy pro sedadla v kabině****		
Výškové stavitelná opěrka hlavy pro sedadla v kabině		
Regulátor brzdného účinku MBA – mechanický brzdny asistent	052	•
Protiskluzový systém ASR	015	•
Ochranná tyč proti podjetí cyklisty	358	•
Elektronický stabilizační systém ESP	392	•
Airbag řidiče + bezpečnostní pásy s předpínací (2 místa)	500	
Airbag spolucestujícího/spolucestujících	502	•
Přední boční airbagy + okenní airbagy	505	•

Audio / Telematika

Příprava pro autorádio v palubní desce (kabely + anténa)		
Příprava pro autorádio s kabely, anténou a reproduktory	082	•
Anténa pro GPS, GSM, autorádio	540	•
Anténa rádia	5A0	•
Blu&Me™ (Handsfree se systémem Bluetooth™)	4J3	•
Autorádio s přehrávačem CD a MP3	41A	•
Ovládání autorádia na volantu	245	•
Autorádio s přehrávačem CD	564	•

= sériově • = za příplatek C = povinná výbava za příplatek – = není k dispozici

* vyjma dvoukabin
 ** 15" kola nejsou možná u verze Maxi
 *** nutné pro zapojení neoriginálního elektrického příslušenství
 **** u dvoukabin mají prostřední sedadla v druhé řadě

UPOZORNĚNÍ:
 Standardní a příplatková výbava je častým předmětem změny a to jak z technických, tak i z obchodních důvodů. Pro aktuální stav sériové a příplatkové výbavy kontaktujte nejbližšího autorizovaného prodejce Fiat.

Technický slovníček

Blue&Me™

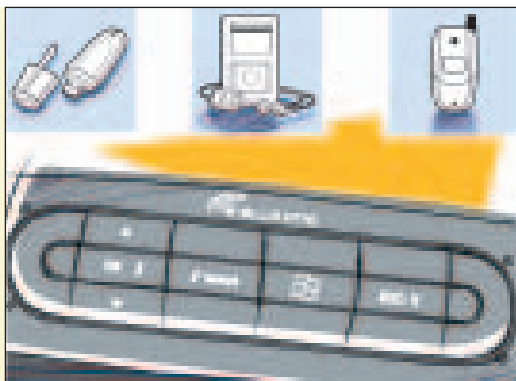

● Systém, který automobilka Fiat vyvinula ve spolupráci se společností Microsoft, umožňuje připojit zcela bezpečně mobilní telefon k elektronické soustavě vozidla a používat jej v režimu hands free. Přes port USB lze navíc připojit nejrůznější elektronická zařízení, jako například přehrávač MP3 pro poslech hudby před zvukovou aparaturu vozidla.

Inteligentní zavěšení kol (Nivomat)



● Udržuje konstantní světlou výšku vozidla bez ohledu na povahu a rozmístění nákladu, čímž zvyšuje bezpečnost a jízdní komfort. Konstantní světlá výška je udržována pomocí pneumatického systému, který je ovládán samostatnou řídicí jednotkou. U stojícího vozidla lze díky systému zvýšit nebo snížit výšku ložné plochy až o 70 mm.

Posilovač řízení s proměnlivým účinkem



● Systém zvyšuje jízdní komfort, usnadňuje parkovací manévry s plně naloženým, téměř stojícím vozidlem. Díky proměnlivému posilovacímu účinku je pro otočení volantem nutno vyvinout pouze cca poloviční sílu oproti tradičnímu hydraulickému řízení. Současně je zaručena maximální přesnost řízení při vysokých rychlostech postupným uzpůsobováním síly, kterou musí řidič vyvinout.

Parkovací senzory

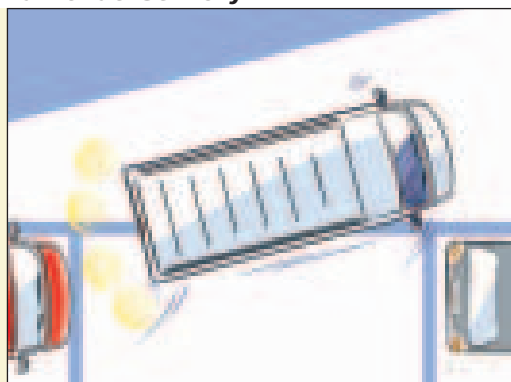

● Poskytují řidiči informaci o vzdálenosti mezi vozidlem a překážkami, které se nacházejí za ním. Systém se zapne při zařazeném zpětném rychlostním stupni a funguje prostřednictvím čtyř ultrazvukových snímačů. Přibližování se vozidla k překážce signalizuje přerušovaná zvuková výstraha, která se při dosažení minimální bezpečné vzdálenosti změní na trvalou.

ASR – Protiprokluzový systém

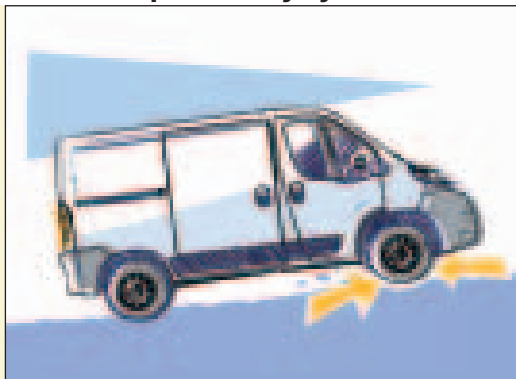

● Systém působí proti protáčení jednoho nebo obou hnacích kol při nízké přilnavosti k vozovce přibrzděním prokluzujícího kola nebo snížením výkonu motoru.

MBA – Mechanický brzdový asistent

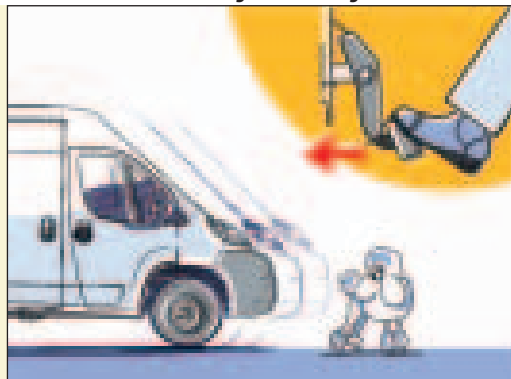

● Při prudkém brzdění samočinně zvýší tlak v brzdovém okruhu přímým účinkem na brzdový posilovač. Je-li součástí výbavy vozidla i ESP, vykonává tuto funkci HBA (Hydraulický brzdový asistent).

Reflexní čelní sklo



● Čelní sklo obsahuje tenkou vrstvu oxidů kovů, která zachytí a odrazí infračervené paprsky, jež by mohly způsobit přehřátí kabiny. Snížením nepříjemného dopadu slunečních paprsků na cestující a teploty v kabině omezí používání klimatizace a tedy i spotřebu pohonných hmot.

Kamera pro zadní výhled



● Mini kamerou nainstalovanou na spojleru zadních dveří se do displeje v kabině snímá situace v oblasti těsně za vozidlem. Uzavřený televizní okruh se zapne při zařazení zpátečního rychlostního stupně nebo příslušným tlačítkem. Kamera je užitečná zejména při manévrech s vozidlem či při nakládce/vykládce zboží.

ABS – Systém proti zablokování kol

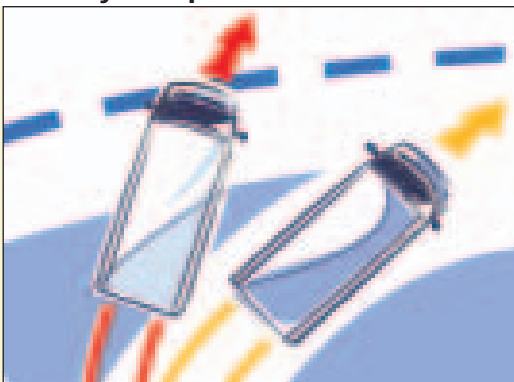

● Systém znemožní zablokování jednoho nebo více kol při nouzovém brzdění, zajistí jejich vyšší přilnavost k jízdničnímu povrchu a tím i lepší stabilitu vozidla na vozovce.

EBD – Elektronický rozdělovač brzdného účinku

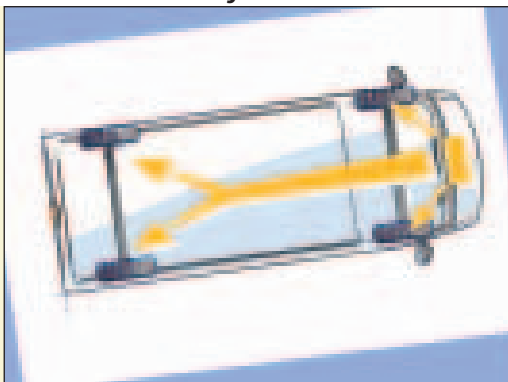

● Elektronický systém rozdělí brzdný účinek mezi přední a zadní nápravu podle momentálního zatížení a optimalizuje tak jeho účinnost za každého jízdničního stavu.

ESP – Elektronický stabilizační program

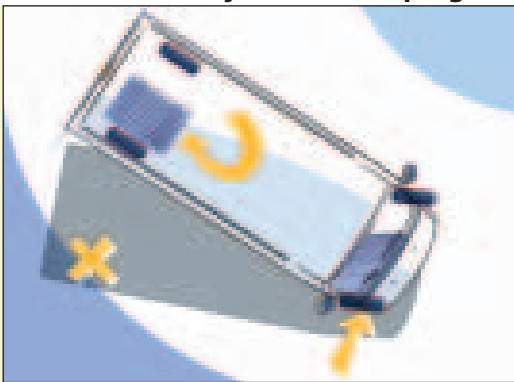

● Systém zaučinkuje v nouzových situacích, například v případě nutnosti se prudce vyhnout nenadále překážce. Monitoruje parametry, jako je boční zrychlení, rychlost vozidla, přilnavost k jízdničnímu povrchu a úhel postavení volantu, zpracovává podle nich údaje a dle potřeby přibrzdí jednotlivá kola nebo sníží výkon motoru tak, aby obnovil stabilitu vozidla.

LAC – Elektronické monitorování zátěže

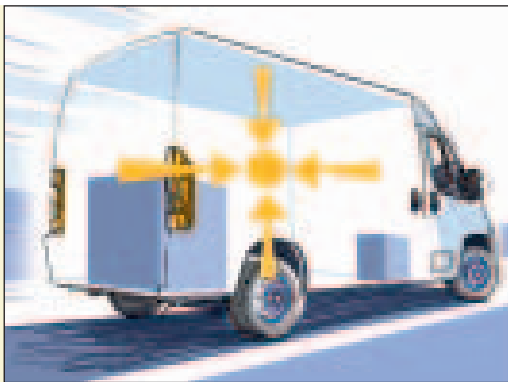

● Systém je součástí ESP, slouží pro identifikaci stavu zatížení vozidla za jízdy, zejména celkové hmotnosti a umístění těžiště. Při změně těchto parametrů přepočítá a stanoví nové mezní hodnoty pro zaučinkování systémů ABS, ASR a ESP, které tak mohou soustavně co nejúčinněji fungovat.

Standardní výbava ●
Příplatková výbava ○

Rozložení europalet v různých verzích nového Ducata (ilustrace není v přesném měřítku)

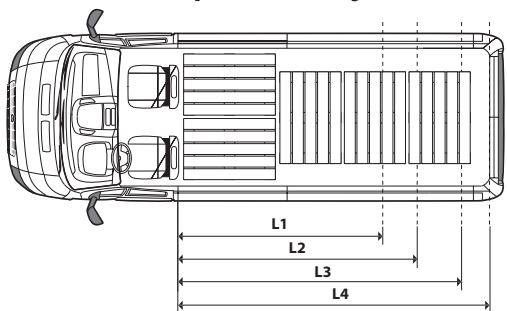

L1 (2670 mm) – 8 m³
L2 (3120 mm) – 10 m³; 11,5 m³
L3 (3705 mm) – 13 m³; 15 m³
L4 (4070 mm) – 15 m³; 17 m³

Údaj v závorce udává délku nákladové plochy pro daný typ vozidla

Vysvětlivky:

(L1) – krátký rozvor, (L2) – střední rozvor, (L3) – dlouhý rozvor, (L4) – dlouhý rozvor s prodlouženým zadním převisem



Rozšířená záruka Fiat Komfortplus

Využijte nabídku rozšířené záruky Fiat Komfortplus, která vám umožní rozšířit dvouletou smluvní záruku vašeho vozidla o třetí, čtvrtý a pátý rok. Nabídka služeb Komfortplus je určena všem majitelům vozidel Fiat, včetně těch, kteří jej používají jako služební vozidlo. V obou případech je na vás vybrat si limit kilometrů, který nejlépe odpovídá vašim požadavkům, s následnou možností nahradit zvolenou variantu za jinou při doplacení cenového rozdílu mezi novou a původní variantou. Samozřejmě to není všechno. Komfortplus zhodnotí vaše vozidlo, protože smlouva zůstává platná i v případě prodeje vozidla. Smlouvu Komfortplus můžete podepsat v době celého období smluvní záruky (24 měsíců).

Fiat Komfortplus vám nabízí:

- možnost rozšíření záruky na vozidlo i na třetí, čtvrtý a pátý rok,
- opravu a výměnu komponentů použitím originálních náhradních dílů Fiat,
- asistenční služby doma i v zahraničí, v případě poruchy nebo nehody i s poskytnutím náhradního vozidla.



Záruky a servis

2 roky celková záruka, asistenční služba Fiat Assistance první dva roky bezplatně, 8 let záruka na prorezivění karoserie, 3 roky na lak. Dvouletá celková záruka není omezená počtem najetých kilometrů. Každý FIAT zakoupený u oficiálního prodejce může používat službu Fiat Assistance 24 hodin denně v celé Evropě první dva roky bezplatně. Pomoc v případě poruchy: bezplatný odtah do nejbližšího autorizovaného servisu, zabezpečení návratu cestujících nebo pokračování v cestě, přenocování v hotelu, poskytnutí náhradního vozidla, doručení opraveného vozidla. Bezplatný odtah do nejbližšího autorizovaného servisu v případě nehody. Navštivte oficiálního prodejce FIAT a vyberte si model s vybavením podle svých potřeb. Prodejce vám ochotně poradí a předvede všechny modely.

Vybavení modelů a příslušných doplňků se může lišit na základě specifických požadavků trhu či právních norem. Údaje uvedené v tomto katalogu mají pouze informativní charakter. Fiat si vyhrazuje právo změn popsaných modelů z technických nebo obchodních důvodů.

Vytištěno: 05/2008

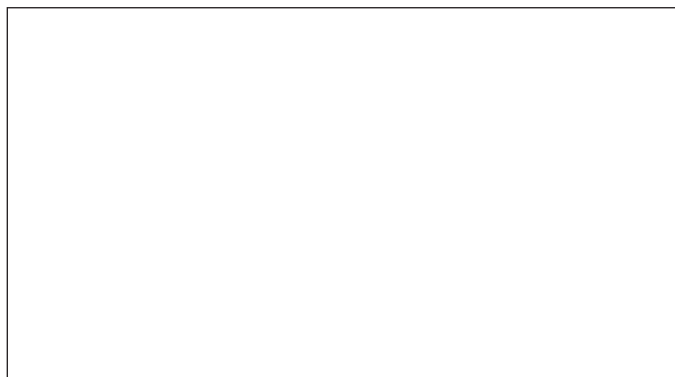

www.fiat.cz